

LARQ

Purify. Track. Self-cleaning.

Bottle PureVis™ 2

User Manual



Getting started

1 Charge up

Plug in the USB-C charging cable included in the box to charge. This will unlock your new LARQ Bottle PureVis™ 2.

2 Download the LARQ App

Track, monitor, and manage your LARQ Bottle PureVis™ 2. Think of it as your very own hydration control center. Follow the app instructions to set up your bottle and your hydration profile.

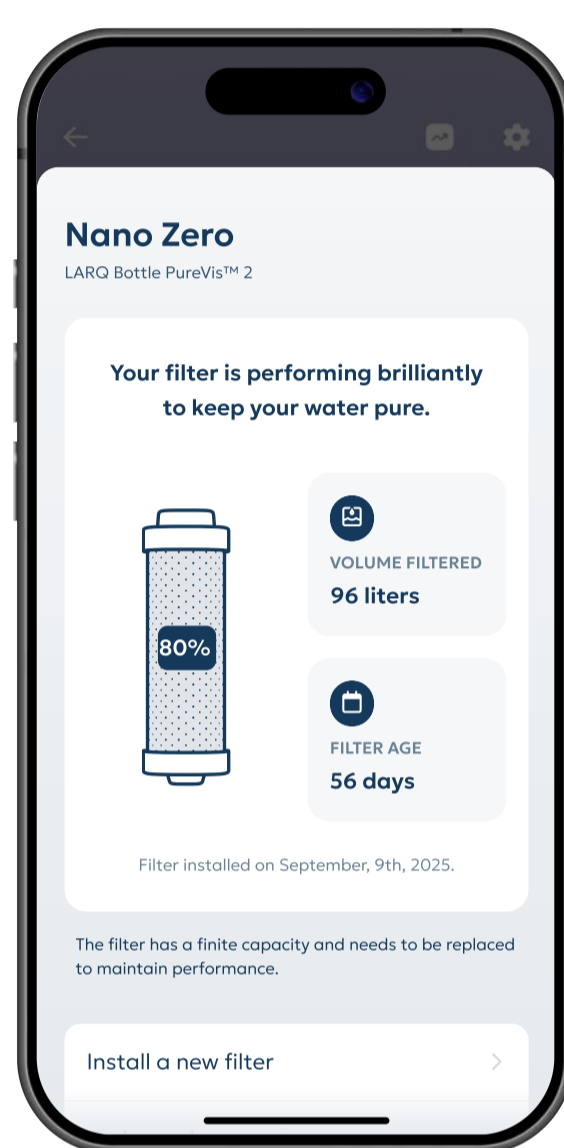

3 Prep your filter

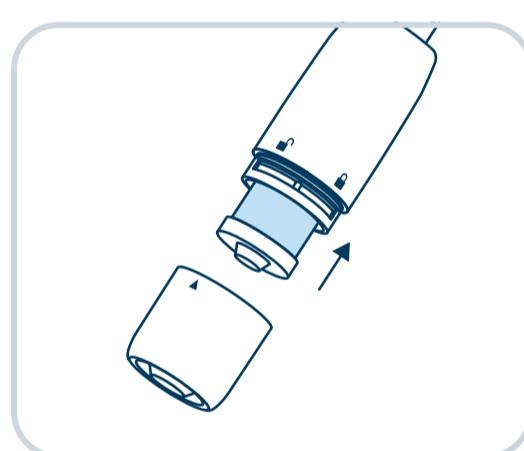
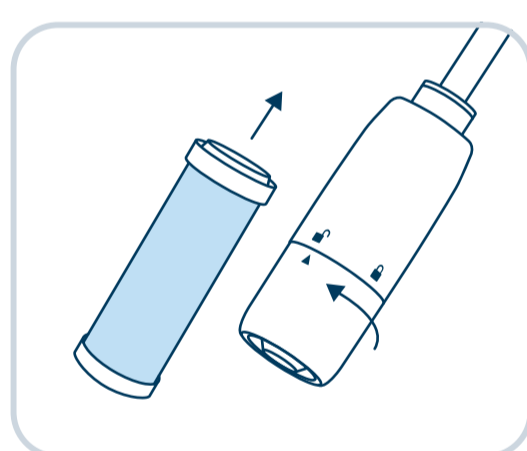
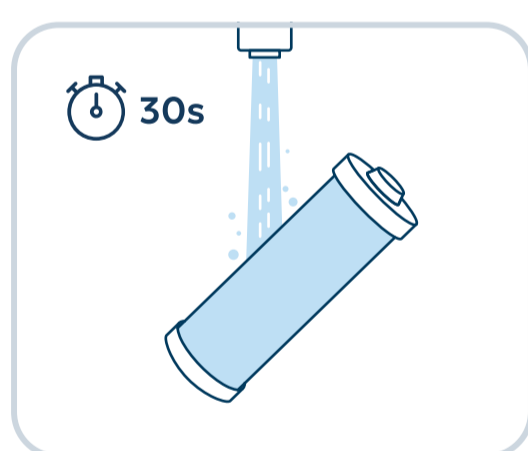

4 PureVis™ modes



Press once for Normal Mode



Double-click for Adventure Mode



PureVis™ activates every 2 hours for Self-cleaning Mode

Get the most out of your LARQ



Hydration tracking

For accurate hydration tracking, place the bottle on a flat surface after drinking or filling it with water. The bottle will glow a white light (within 5 seconds) once it has measured the water capacity.



Product care

Give your PureVis™ 2 Cap and straw attachment a warm soapy rinse every 1-2 weeks. It's also a good idea to wash the LARQ Bottle with warm soapy water once a month (for example, while your PureVis™ 2 Cap is charging) for a quick reset. Do not put the PureVis™ 2 Cap in the dishwasher.





Final tips!

Fill with potable water that's clear with no sediments.



For best results, use Adventure Mode without the Filter Straw.

Lighting behavior



PureVis™ modes

-  **Normal Mode**
Breathing sky blue light.
-  **Adventure Mode**
Pulsing blue light.



Hydration tracking & reminder

-  **Hydration tracking**
Breathing white light.
-  **Hydration reminder**
Flashing white light.

Battery status

-  **Breathing green light**
I'm charging!
-  **Steady green light**
I'm fully charged!
-  **Flashing green light**
Low on battery. I will flash twice before a PureVis™ mode.

Safety and troubleshooting

-  **Safety Mode (Light Sensor)**
Steady orange light will turn on when activated outside the bottle.
-  **Safety Mode (Temperature)**
Pulsing orange light will flash when liquid is too hot inside the bottle.
-  **Red pulsing light**
Oh no! Something is wrong. Go to livelarq.com/warranty-claim

LARQ: Part of the solution

You are what you drink, so drink brilliantly.

LARQ's approach to product innovation is driven by a single purpose - we make it easy to opt for the healthier and more sustainable hydration choice, anytime and anywhere.

Our award winning lineup of hydration products improves water quality, taste and overall convenience so reaching for that single-use bottle is never a better option.

We're here to help

Register for our warranty program at livelarq.com/register and you'll also receive special offers and expedited service.

Have questions about the LARQ products?

Head over to livelarq.com/support for FAQs or contact our customer support team at hello@livelarq.com.

Love LARQ?

Us too. Share a photo of your LARQ product with us and we'll post it!

@livelarq #DrinkBrilliantly

Disclaimer

Your use of the product is at your own risk. It is understood that you are voluntarily using it with full knowledge that there are inherent and/or associated risks in doing so, and you assume and accept any and all risks that may be associated with or that arise out of possession or use of the product, including, but not limited to, the risk of property damage or loss, and/or serious injury (including shock or death).

Neither LARQ nor its retailers assume any responsibility or liability for any injuries or damages, physical or otherwise, resulting, directly or indirectly, from the use or possession of this product. LARQ reserves the right to revise this publication and to make changes from time to time in the contents thereof without obligation to notify any person of such revision or changes. The product model may be changed for improvements without notice at any time at the discretion of LARQ.

For complete information on limited product warranties, disclaimer of warranties, limitation of liability, release and indemnity, please see the LARQ website at livelarq.com.

CB: This appliance is not intended for use by persons (including children) with reduced physical, sensory or mental capabilities, or lack of experience and knowledge, unless they have been given supervision or instruction concerning use of the appliance by a person responsible for their safety. Children should be supervised to ensure that they do not play with the appliance.

CE: This appliance can be used by children aged from 8 years and above and persons with reduced physical, sensory or mental capabilities or lack of experience and knowledge if they have been given supervision or instruction concerning use of the appliance in a safe way and understand the hazards involved. Children shall not play with the appliance. Cleaning and user maintenance shall not be made by children without supervision.

Disposal

Disposal (for United States based customer only)

The LARQ Bottle PureVis™2 Cap contains a rechargeable lithium-polymer battery, and the cap containing the battery must be disposed of properly. Do not remove the battery. Dispose of the Product containing the battery in accordance with applicable law. Do not dispose of the Product or battery in fire or allow any contact with fire. Contact your local town or city officials for information regarding the disposal of the Product containing the battery.

Disposal (for EU based customer only)

Removing the rechargeable battery only for disposal where required by law in Europe. The LARQ Bottle PureVis™ 2 Cap contains a rechargeable lithium-polymer battery that must be disposed of properly. Do not remove the battery from the Product until you intend to discard of the Product. Ensure the battery is completely empty of charge before removing it from the Product for disposal. Dispose of the battery in accordance with applicable law.

Removing the rechargeable battery

Make sure the battery is completely empty when you remove it. Observe safety precautions when following the procedure below.

1. Cut a cross on the silicone cover.
2. Remove the top plastic cover.
3. Pry PCB loose.
4. Cut the wires from PCB.
5. Remove battery. DO NOT puncture the battery.
6. Tape over ends of the battery.

Warnings & cautions

Use the LARQ Bottle PureVis™ 2 and LARQ Bottle PureVis™ 2 Cap according to instructions only. Improper operation of the LARQ Bottle PureVis™ 2 may cause injury. Please read and understand all Warnings & Cautions prior to operating this Product. Do not use the LARQ Bottle in any manner other than instructed on the Product packaging or in the User Manual.

IMPORTANT: This Product is not suitable or intended for use by children. This Product contains small parts and may otherwise be hazardous to small children, especially children under 3 years old. Keep Product and any dangerous equipment, including those using batteries, out of the reach of small children!

CAUTION: Ultraviolet radiation. Do not look directly at light. Direct Ultraviolet light can irritate eyes and skin or may otherwise be potentially harmful.

- The LARQ Bottle PureVis™ 2 Cap should be used exclusively with the LARQ Bottle PureVis™ 2 or LARQ Bottle Swig Top. Do not turn on or operate the LARQ Bottle PureVis™ 2 Cap while it is not screwed on to the LARQ Bottle PureVis™ 2 or LARQ Bottle Swig Top.
- For complete safety and efficacy, you should not attempt use of the UV purification system with bottles other than the LARQ Bottle PureVis™ or the LARQ Bottle Filtered. The efficacy of the UV water purification has only been tested with the LARQ Bottles. LARQ cannot guarantee the UV's effectiveness when used with alternative bottle designs that have not been fully tested or evaluated.
- Never tamper with, open or alter the LARQ Bottle PureVis™ 2 or LARQ Bottle PureVis™ 2 Cap. If the LARQ Bottle PureVis™ 2 or any component of it malfunctions or fails to perform as expected, stop use immediately. Do not open or attempt to repair the LARQ Bottle PureVis™ 2 or its components.
- The UV-C light is an electrical device. Do not open, expose, modify or touch internal circuitry as this can lead to high voltage shock. Removal or tampering with the electronic circuit board of UV-C light assembly may cause injury or damage to the user or Product, and will void all warranties.
- To prevent danger or shock hazard, keep and store this Product away from rain or liquid. Do not use the charger near water: for example, near a bathtub, washbowl, kitchen sink, laundry tub, or swimming pool.
- Clean the outside of the Product with a clean, moist cloth. Never use any strong cleaning sprays or fluids, or similar chemicals on the Product.
- When recharging, only connect the adaptor as described in the Product instructions or User Manual. Battery recharging should be performed by an adult. Do not charge with any other USB cable other than the USB cable provided with your LARQ Bottle PureVis™ 2.
- Do not remove the LARQ Bottle PureVis™ 2 Cap while a purifying cycle is in progress. If the cap is removed during a purifying cycle without first canceling, the LARQ Bottle PureVis™ 2's automatic safety protocols will enter into a Safety Mode. During the Safety Mode, the UV LED light is switched to an operating condition without harm to humans for the remaining of the cycle.
- To cancel a purifying cycle, first press the button on top of the cap, then safely remove the cap.
- Do not use as a light source.
- Do not expose the Product to temperatures below freezing or above 90°F.
- Do not operate the cap in containers such as laboratory beakers.
- The cap's UV-C light is not intended to disinfect water on the lip or exterior surfaces of the LARQ Bottles where the light does not reach. It is not intended to disinfect outer surfaces of a drinking container, i.e., those that typically contact the mouth when drinking. Be certain that the LARQ Bottles and LARQ Bottle PureVis™ 2 Cap have been properly cleaned prior to use.
- As with any water treatment system, you should always have a backup method available.
- Do not allow impact to the UV-C light. If the cap or UV-C light assembly is cracked, chipped or damaged, do not operate. Contact LARQ customer service or visit livelarq.com for more information regarding proper disposal, or to return.
- While carefully controlled microbiological testing has been conducted, the use of the cap's UV-C light by consumers in the field may produce results that vary from laboratory test data.
- To ensure safe operation, only use certified charging devices that comply with applicable market regulations and safety standards (CE, UL, USB-IF or equivalent). Using uncertified or incompatible chargers or a charging voltage exceeding 5V may cause the device to overheat. Skin contact may cause burns. Disconnect the device from the power supply immediately, allow it to cool down in a controlled manner, and dispose of it properly.

LARQ™. All rights reserved.

Designed in California. Manufactured in China.

Industrial Design by Impel Studios.

Covered by one or more of the following patents: **US:** 8816300, 10214431, 10227241, 10561156, 10570028, 10669166, 10906819, 10959443, 10969262, 11112763, D885836, D917231. **EU:** 008248926-0001, 008274948-0001. **China:** 2016206839626, 201620673788, 2016206791839, 2017208777830, 2018300763454, ZL2020306651021, ZL2020307033854. Other US and foreign patents pending.

It is your responsibility to familiarize yourself with all product instructions and warnings, including, without limitation, product packaging instructions and warnings, and the online user manual. Follow all user instructions in the online instruction manual, and always use LARQ™ (or the “product”) properly in accordance with the instructions and warnings. Please see our website at livelarq.com for complete instructions, warnings and warranty information.

LARQ

Purify. Track. Self-cleaning.

Bottle PureVis™ 2

Bedienungsanleitung



Anfangen

1 Aufladen

Schließen Sie zum Aufladen das im Lieferumfang enthaltene USB-C-Ladekabel an. Dadurch wird Ihre neue LARQ Bottle PureVis™ 2 entsperrt.

2 Laden Sie die LARQ-App herunter

Verfolgen, überwachen und verwalten Sie Ihre LARQ Bottle PureVis™ 2. Betrachten Sie sie als Ihr ganz persönliches Trinkkontrollzentrum. Folgen Sie den Anweisungen in der App, um Ihre Flasche und Ihr Trinkprofil einzurichten.

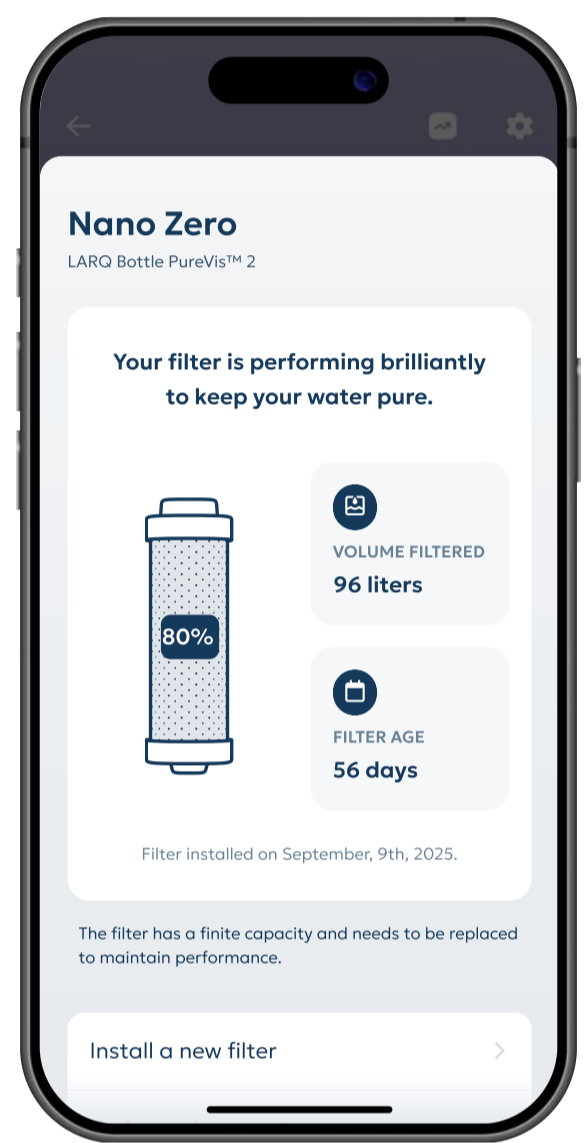

3 Berechne deinen Filter vor.

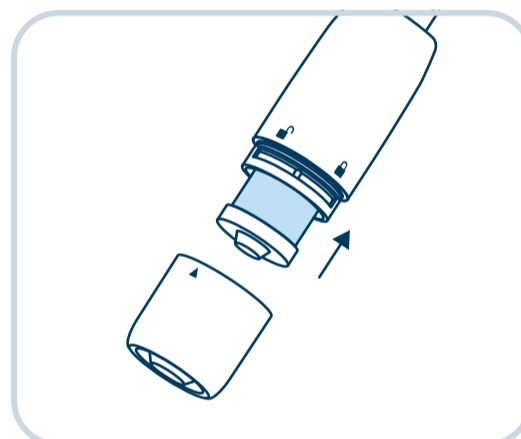
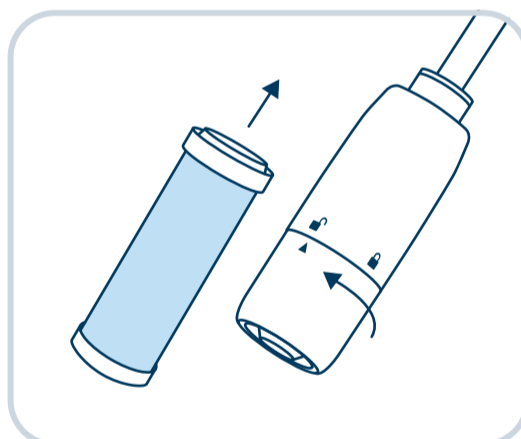
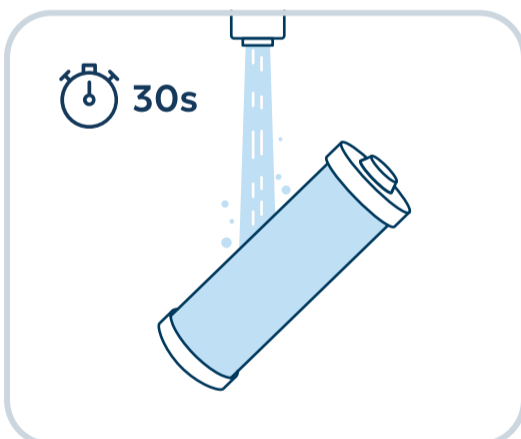

4 PureVis™-Modi



Einmal drücken für den Normalmodus



Doppelklick für Abenteuermodus.



PureVis™ aktiviert alle 2 Stunden den Selbstreinigungsmodus.

Holen Sie das Beste aus Ihrem LARQ heraus



Flüssigkeitsaufnahme-Tracking

Um den Flüssigkeitshaushalt genau zu verfolgen, stellen Sie die Flasche nach dem Trinken oder Befüllen mit Wasser auf eine ebene Fläche. Sobald die Flasche die Wasserkapazität gemessen hat, leuchtet sie weiß auf (innerhalb von 5 Sekunden).



Produktpflege

Spülen Sie Ihre PureVis™ 2-Kappe und den Strohhalm aufsatz alle 1-2 Wochen mit warmem Seifenwasser ab. Es ist auch eine gute Idee, die LARQ-Flasche einmal im Monat mit warmem Seifenwasser zu waschen (zum Beispiel während Ihre PureVis™ 2-Kappe aufgeladen wird), um sie schnell zurückzusetzen. Legen Sie die PureVis™ 2-Kappe nicht in die Spülmaschine.





Letzter Tipp!



Mit klarem Trinkwasser ohne Ablagerungen auffüllen. Für optimale Ergebnisse den Abenteuermodus ohne Filterstrohhalm verwenden.

Lichtverhalten



PureVis™-Modi

-  **Normaler Modus**
Atmendes himmelblaues Licht.
-  **Abenteuermodus**
Pulsierendes blaues Licht.



Flüssigkeitsaufnahme-Tracking und Erinnerung

-  **Flüssigkeitsaufnahme-Tracking**
Weißes Licht atmen.
-  **Trinkerinnerung**
Blinkendes weißes Licht.

Batteriestatus

-  **Grünes Licht atmen**
Ich lade auf!
-  **Dauerhaft grünes Licht**
Ich bin voll aufgeladen!
-  **Blinkendes grünes Licht**
Schwacher Akkustand. Ich werde vor dem PureVis™-Modus zweimal blinken.

Sicherheit und Fehlerbehebung

-  **Sicherheitsmodus (Lichtsensor)**
Bei Aktivierung außerhalb der Flasche leuchtet das orangefarbene Dauerlicht auf.
-  **Sicherheitsmodus (Temperatur)**
Wenn die Flüssigkeit in der Flasche zu heiß ist, blinkt ein pulsierendes orangefarbenes Licht.
-  **Rotes pulsierendes Licht**
Oh nein! Etwas stimmt nicht. Gehen Sie zu livelarq.com/warranty-claim

LARQ: Teil der Lösung

Du bist, was du trinkst. Also trinke gut.

LARQs Ansatz zur Produktinnovation verfolgt ein einziges Ziel: Wir machen es Ihnen leicht, sich jederzeit und überall für eine gesündere und nachhaltigere Flüssigkeitszufuhr zu entscheiden.

Unsere preisgekrönte Produktpalette an Flüssigkeitszufuhrprodukten verbessert die Wasserqualität, den Geschmack und den allgemeinen Komfort, sodass der Griff zur Einwegflasche nie eine bessere Option ist.

Wir sind hier, um zu helfen

Registrieren Sie sich für unser Garantieprogramm unter livelarq.com/register und Sie erhalten außerdem Sonderangebote und einen beschleunigten Service.

Haben Sie Fragen zum LARQ-produkt? Besuchen Sie livelarq.com/support für FAQs oder kontaktieren Sie unser Kundensupportteam unter hello@livelarq.com.

Lieben Sie LARQ?

Wir auch. Teilen Sie ein Foto Ihres LARQ-produkt mit uns und wir veröffentlichen es!

@livelarq #DrinkBrilliantly

Haftungsausschluss

Ihre Verwendung des Produkts erfolgt auf eigenes Risiko. Es besteht Einverständnis darüber, dass Sie das Produkt freiwillig verwenden und Ihnen bewusst ist, dass die Verwendung des Produkts mit Risiken verbunden sein kann. Sie übernehmen die Verantwortung und akzeptieren alle Risiken, die mit dem Produkt verbunden sein können oder sich aus dem Besitz oder der Verwendung des Produkts ergeben können, einschließlich des Risikos von Sachschäden oder -verlust und/oder schweren Verletzungen (einschließlich Schock oder Tod).

Weder LARQ noch Einzelhändler übernehmen die Verantwortung oder Haftung für körperliche oder sonstige Verletzungen oder Schäden, die direkt oder indirekt aus der Verwendung oder dem Besitz dieses Produkts resultieren. LARQ behält sich das Recht vor, diese Veröffentlichung zu überarbeiten und von Zeit zu Zeit Änderungen am Inhalt vorzunehmen, ohne verpflichtet zu sein, über diese Überarbeitung oder Änderungen zu informieren. Das Produktmodell kann jederzeit nach Ermessen von LARQ ohne Vorankündigung zwecks Verbesserung verändert werden.

Vollständige Informationen zur eingeschränkten Produktgarantie, zu Gewährleistungsausschluss, Haftungsbeschränkung, Freigabe und Schadloshaltung finden Sie auf der LARQ-Website unter livelarq.com.

CB: Dieses Behältnis kann von Personen (einschließlich Kindern) mit eingeschränkten physischen, sensorischen oder mentalen Fähigkeiten oder Mangel an Erfahrung und/oder Wissen benutzt werden, wenn sie beaufsichtigt oder bezüglich des sicheren Gebrauchs des Gerätes unterwiesen wurden und die damit verbundenen Gefahren verstanden haben. Kinder sollten beaufsichtigt werden, um sicherzustellen, dass sie nicht mit dem Behältnis spielen.

CE: Dieses Behältnis darf von Kindern ab 8 Jahren sowie von Personen mit verringerten physischen, sensorischen oder mentalen Fähigkeiten oder Mangel an Erfahrung und Wissen nur unter Aufsicht benutzt werden oder wenn sie bezüglich des sicheren Gebrauchs des Behältnisses unterwiesen wurden und die möglichen Gefahren verstehen. Kinder dürfen nicht mit dem Behältnis spielen. Reinigung und Pflege dürfen nicht von Kindern ohne Aufsicht durchgeführt werden.

Entsorgung

Entsorgung (nur für Kunden mit Wohnsitz in den USA)

Der LARQ Bottle PureVis™ 2 Cap enthält einen wiederaufladbaren Lithium-Polymer-Akku und muss ordnungsgemäß entsorgt werden. Entfernen Sie den Akku nicht. Entsorgen Sie das Produkt, das den Akku enthält, gemäß den geltenden Gesetzen. Entsorgen Sie das Produkt und den Akku nicht im Feuer und vermeiden Sie jeglichen Kontakt mit Feuer. Wenden Sie sich an Ihre zuständige örtliche Behörde, um Informationen zur Entsorgung des Produkts zu erhalten, das den Akku enthält.

Entsorgung (nur für Kunden mit Wohnsitz in der EU)

Entfernen des wiederaufladbaren Akkus zur Entsorgung nur, wenn dies in Europa gesetzlich vorgeschrieben ist. Der LARQ Bottle PureVis™ 2 Cap enthält einen wiederaufladbaren Lithium-Polymer-Akku, der ordnungsgemäß entsorgt werden muss. Entfernen Sie den Akku erst direkt vor der Entsorgung von dem Produkt. Stellen Sie sicher, dass der Akku vollständig entladen wurde, bevor Sie ihn zur Entsorgung von dem Produkt entfernen. Entsorgen Sie den Akku gemäß den geltenden Gesetzen.

Entfernen des wiederaufladbaren Akkus

Stellen Sie sicher, dass der Akku vollständig leer ist, wenn Sie ihn entfernen. Gehen Sie bei den folgenden Schritten vorsichtig vor.

1. Schneiden Sie die Silikonabdeckung kreuzförmig ein.
2. Entfernen Sie die oberste Kunststoffabdeckung.
3. Lösen Sie die Leiterplatte.
4. Schneiden Sie die Drähte der Leiterplatte durch.
5. Entfernen Sie den Akku. Den Akku NICHT beschädigen.
6. Kleben Sie beide Enden des Akkus ab."

Warnhinweise und Vorsichtsmaßnahmen

Verwenden Sie die LARQ Bottle PureVis™ 2 und den LARQ Bottle PureVis™ 2 Cap ausschließlich gemäß den Anweisungen. Unsachgemäßer Betrieb der LARQ Bottle PureVis™ 2 kann zu Verletzungen führen. Stellen Sie bitte sicher, dass Sie alle Warnhinweise und Vorsichtsmaßnahmen gelesen und verstanden haben, bevor Sie dieses Produkt in Betrieb nehmen. Verwenden Sie die LARQ Flasche nicht auf andere Weise als auf der Produktverpackung oder in der Gebrauchsanleitung angegeben.

WICHTIG: Dieses Produkt ist nicht für die Verwendung durch Kinder geeignet oder vorgesehen. Dieses Produkt enthält Kleinteile und kann auch auf andere Weise für kleine Kinder, insbesondere Kinder unter 3 Jahren, gefährlich sein. Bewahren Sie das Produkt und alle gefährlichen Bauteile, wie z. B. solche mit Batterien/Akkus, außerhalb der Reichweite von kleinen Kindern auf!

Achtung: Ultraviolette Strahlung. Schauen Sie nicht direkt ins Licht. Direktes ultraviolettes Licht kann die Augen und die Haut reizen oder möglicherweise auf andere Weise schädlich sein.

- Der LARQ Bottle PureVis™ 2 Cap darf ausschließlich mit der LARQ Bottle PureVis™ 2 oder der LARQ Bottle Swig Top verwendet werden. Der LARQ Bottle PureVis™ 2 Cap darf nicht eingeschaltet oder betrieben werden, wenn er nicht mit der LARQ Bottle PureVis™ 2 oder der LARQ Bottle Swig Top verschraubt ist.
- Für optimale Sicherheit und Wirksamkeit sollten Sie nicht versuchen, das UV-Reinigungssystem mit anderen Flaschen als der LARQ Bottle PureVis™ oder der LARQ Bottle Filtered zu verwenden. Die Wirksamkeit der UV-Wasserreinigung wurde nur mit den LARQ Flaschen getestet. LARQ kann die UV-Wirksamkeit nicht gewährleisten, wenn das System mit alternativen Flaschendesigns verwendet wird, die nicht vollständig getestet oder überprüft wurden.
- Die LARQ Bottle PureVis™ 2 oder der LARQ Bottle PureVis™ 2 Cap dürfen niemals manipuliert, geöffnet oder verändert werden. Wenn die LARQ Bottle PureVis™ 2 oder eine ihrer Komponenten nicht ordnungsgemäß oder wie erwartet funktioniert, muss die Verwendung sofort abgebrochen werden. Öffnen Sie die LARQ Bottle PureVis™ 2 oder ihre Komponenten nicht und versuchen Sie nicht, sie zu reparieren.
- Die UV-C-Diode ist ein elektrisches Bauteil. Interne Schaltkreise nicht öffnen, freilegen, modifizieren oder berühren, da dies zu einem Stromschlag führen kann. Die Entfernung oder Manipulation der elektronischen Leiterplatte der UV-C-Diode kann zu Verletzungen oder Schäden für den/die Benutzer:in oder das Produkt führen und hat das Erlöschen aller Gewährleistungen zur Folge.
- Um Gefahren oder Stromschläge zu vermeiden, halten Sie dieses Produkt von Regen oder Flüssigkeiten fern. Verwenden Sie das Ladegerät nicht in der Nähe von Wasser: z. B. in der Nähe einer Badewanne, einer Waschschüssel, einer Küchenspüle, einer Waschwanne oder eines Swimmingpools.
- Reinigen Sie die Außenseite des Produkts mit einem sauberen, feuchten Tuch. Verwenden Sie niemals starke Reinigungssprays oder -flüssigkeiten oder ähnliche Chemikalien für dieses Produkt.
- Schließen Sie beim Aufladen den Adapter nur so an, wie in der Produkthanleitung oder im Benutzerhandbuch beschrieben. Das Aufladen des Akkus sollte von einem Erwachsenen durchgeführt werden. Laden Sie die Flasche nicht mit einem anderen USB-Kabel als dem mit Ihrer LARQ Bottle PureVis™ 2 gelieferten.
- Entfernen Sie den LARQ Bottle PureVis™ 2 Cap nicht, während ein Reinigungszyklus läuft. Wenn der Deckel während eines Reinigungszyklus entfernt wird, ohne diesen zuvor abzubrechen, führen die festgelegten Sicherheitsprotokolle der LARQ Bottle PureVis™ 2 dazu, dass der Sicherheitsmodus aktiviert wird. Im Sicherheitsmodus wird die UV-LED-Diode für den Rest des Zyklus in einen Betriebszustand versetzt, der für den Menschen ungefährlich ist.
- Um einen Reinigungszyklus abzubrechen, drücken Sie zuerst die Taste oben auf dem Deckel und entfernen Sie dann den Deckel.
- Nicht als Lichtquelle verwenden.
- Setzen Sie das Produkt keinen Temperaturen unter 0 oder über 32 °C aus.
- Benutzen Sie den Deckel nicht für Behälter wie Laborflaschen.
- Das UV-C-Licht im Deckel ist nicht zur Desinfektion von Wasser am Rand oder an den Außenflächen der LARQ Flasche vorgesehen, die das Licht nicht erreicht. Es ist nicht zur Desinfektion der Außenflächen eines Trinkbehälters vorgesehen, also den Flächen, die beim Trinken i. d. R. den Mund berühren. Stellen Sie sicher, dass die LARQ Flaschen und der LARQ Bottle PureVis™ 2 Cap vor der Verwendung ordnungsgemäß gereinigt wurden.
- Wie bei jedem Wasseraufbereitungssystem sollten Sie immer eine Ausweichmethode zur Verfügung haben.
- Die UV-C-Diode keinen Stößen aussetzen. Wenn der Deckel oder das UV-C-Diodenbauteil beschädigt ist, einen Riss oder eine Bruchstelle aufweist, nicht in Betrieb nehmen. Wenden Sie sich an den LARQ-Kundenservice oder besuchen Sie livelarq.com, um weitere Informationen über die ordnungsgemäße Entsorgung oder Rücksendung zu erhalten.
- Obwohl sorgfältig kontrollierte mikrobiologische Tests durchgeführt wurden, kann die Verwendung des UV-C-Lichts im Deckel durch Verbraucher in der Praxis Ergebnisse liefern, die von den Labortestdaten abweichen.
- Um einen sicheren Betrieb zu gewährleisten, verwenden Sie ausschließlich zertifizierte Ladegeräte, die den geltenden Marktanforderungen und Sicherheitsstandards entsprechen (CE, UL, USB-IF oder gleichwertig). Die Verwendung nicht zertifizierter oder inkompatibler Ladegeräte oder einer Ladespannung über 5 V kann zu einer Überhitzung des Geräts führen. Hautkontakt kann Verbrennungen verursachen. Trennen Sie das Gerät sofort von der Stromversorgung, lassen Sie es kontrolliert abkühlen und entsorgen Sie es ordnungsgemäß.

LARQ™. Alle Rechte vorbehalten.
Entworfen in Kalifornien. Hergestellt in China.
Industrielles Design von Impel Studios.

Durch eines oder mehrere der folgenden Patente geschützt: US: 8816300, 10214431, 10227241, 10561156, 10570028, 10669166, 10906819, 10959443, 10969262, 11112763, D885836, D917231. EU: 008248926-0001, 008274948-0001. China: 2016206839626, 201620673788, 2016206791839, 2017208777830, 2018300763454, ZL2020306651021, ZL2020307033854. Weitere US- und ausländische Patente angemeldet.

Es liegt in Ihrer Verantwortung, sich mit allen Produktanweisungen und Warnhinweisen vertraut zu machen, insbesondere mit Anweisungen und Warnhinweisen auf der Produktverpackung sowie mit der Online-Gebrauchsanleitung. Befolgen Sie alle Anweisungen der Online-Gebrauchsanleitung und verwenden Sie LARQ™ (oder das „Produkt“) immer gemäß den Anweisungen und Warnhinweisen. Vollständige Anweisungen, Warnhinweise und Garantieinformationen finden Sie auf unserer Website livelarq.com.

LARQ

Purify. Track. Self-cleaning.

Bottle PureVis™ 2

Brugervejledning



Kom godt i gang

1 Oplad

Tilslut USB-C-opladningskablet inkluderet i æsken for at oplade. Dette vil låse din nye LARQ Bottle PureVis™ 2 op.

2 Hent LARQ-appen

Spor, overvåg og administrer din LARQ Bottle PureVis™ 2. Tænk på det som dit helt eget hydrering kontrolcenter. Følg appens instruktioner for at opsætte din flaske og dit hydreringsprofil.

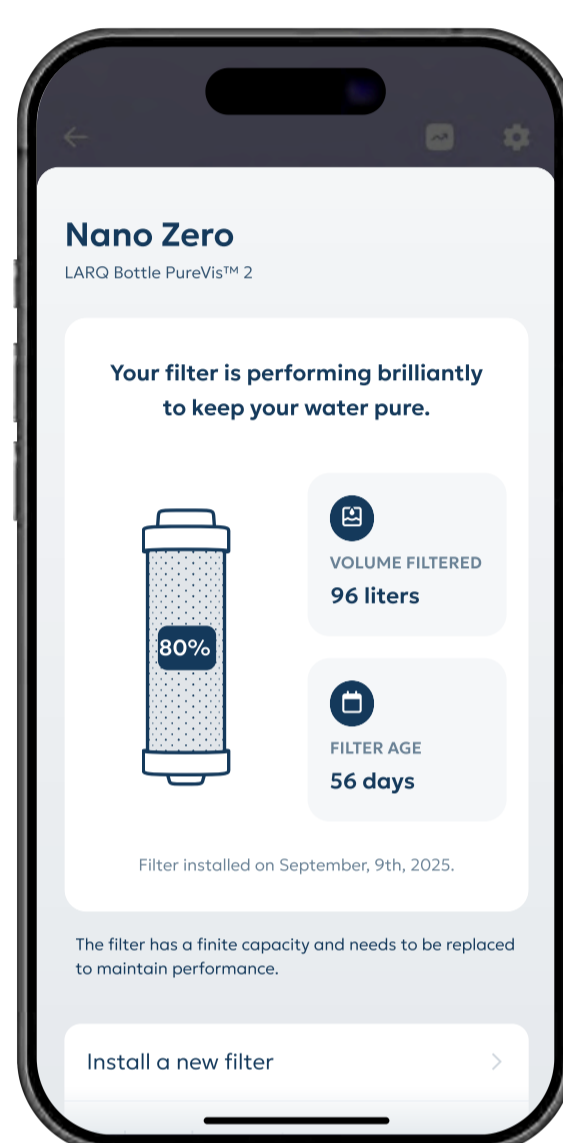
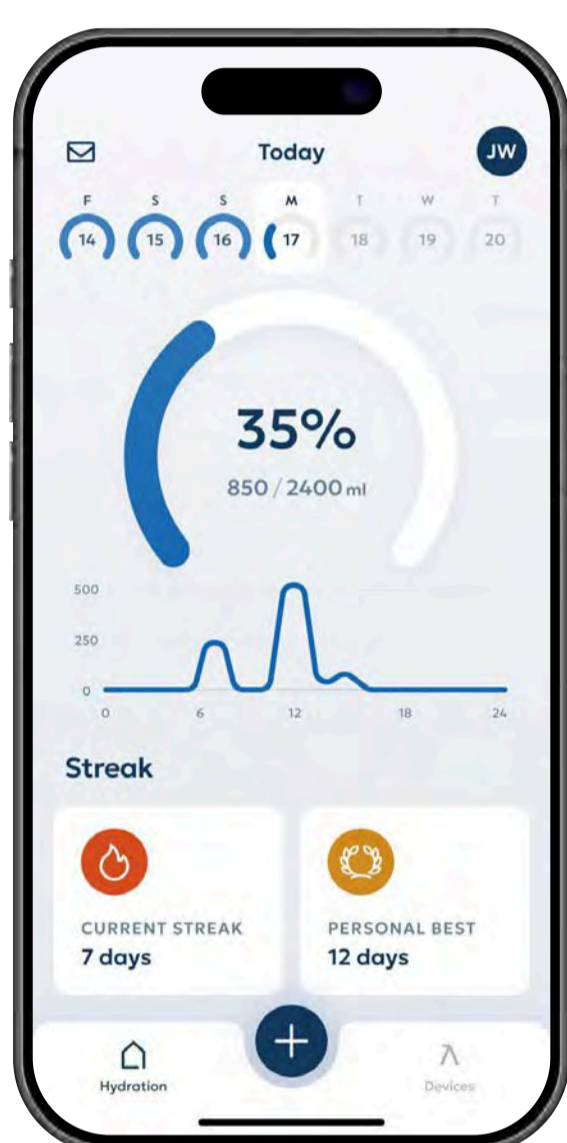

3 Forbered dit filter

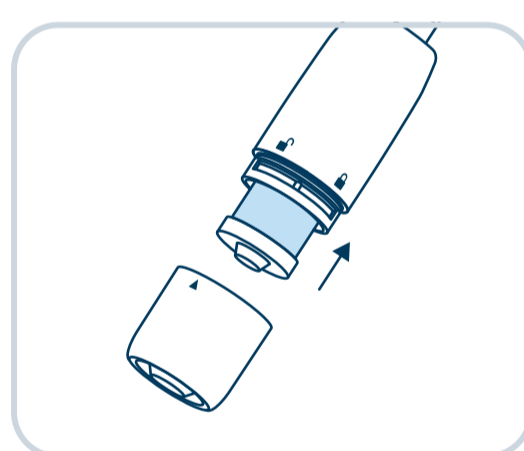
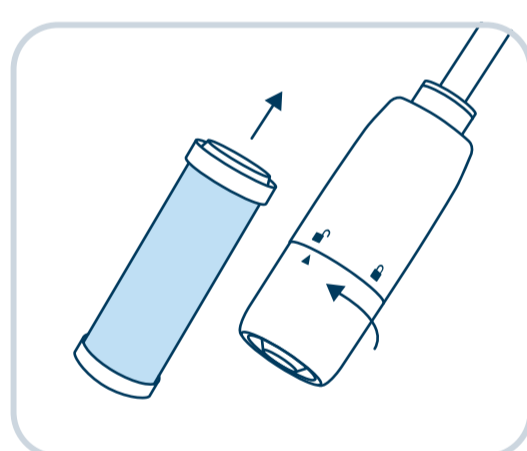
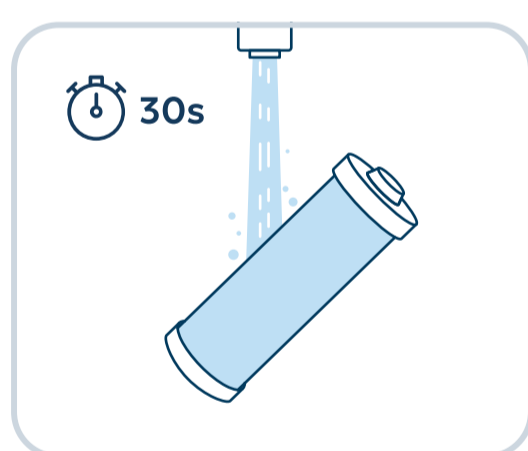

4 PureVis™-tilstande



Tryk én gang for Normal Tilstand.



Dobbeltklik for Eventyrtilstand



PureVis™ aktiverer hver 2 timer for selvrensningsfunktionen

Få det bedste ud af din LARQ



Hydreringsregistrering

For præcis vandbalancetracking, skal flasken placeres på en flad overflade efter drikning eller fyldning med vand. Flasken vil lyse med et hvidt lys (inden for 5 sekunder), når den har målt vandkapaciteten.



Produktpleje

Giv din PureVis™ 2 Cap og sugerrinser ved varm sæbe hver 1-2 uger. Det er også en god idé at vaske LARQ-flasken med varmt sæbevand en gang om måneden (for eksempel mens din PureVis™ 2 Cap oplades) for en hurtig nulstilling. Sæt ikke PureVis™ 2 Cap i opvaskemaskinen.





Sidste tips!

Fyld med drikkevand, der er klart uden sedimentter.

For de bedste resultater, brug Adventure Mode uden Filteret.

Lysadfærd



PureVis™ tilstande

-  **Normal tilstand**
Ånder den himmelblå lysskul.
-  **Eventyrtilstand**
Blinkende blåt lys.



Hydreringssporing & påmindelse

-  **Vandindtagelse**
Indåndende hvidt lys.
-  **Hydreringspåmindelse**
Blinkende hvidt lys.

Battery status

-  **Åndedræt grønnt lys**
Jeg oplader!
-  **Jævn grønnt lys**
Jeg er helt opladet!
-  **Blinkende grønnt lys**
Lavt batteriniveau. Jeg vil blinke to gange før en PureVis™-tilstand.

Safety and troubleshooting

-  **Sikkerhedstilstand (Lysføler)**
Konstant orange lys vil tænde, når det aktiveres uden for flasken.
-  **Sikkerhedstilstand (Temperatur)**
Den pulserende orange lys vil blinke, når væsken er for varm inde i flasken.
-  **Rødt pulserende lys**
Åh nej! Noget er galt. Gå til livelarq.com/warranty-claim.

LARQ: En del af løsningen

Du er hvad du drikker, så drik strålende.

LARQ's tilgang til produktinnovation er drevet af et enkelt formål - vi gør det nemt at vælge den sundere og mere bæredygtige hydreringsmulighed, når som helst og hvor som helst.

Vores prisvindende udvalg af hydreringsprodukter forbedrer vandkvaliteten, smagen og den generelle bekvemmelighed, så det aldrig er en bedre mulighed at tage en engangsfalsflaske.

Vi er her for at hjælpe

Tilmeld dig vores garantiprogram på livelarq.com/register og du vil også modtage specielle tilbud og hurtig ekspedition.

Har du spørgsmål om LARQ produkter? Besøg livelarq.com/support for ofte stillede spørgsmål eller kontakt vores kundesupport team på hello@livelarq.com.

Elsker du LARQ?

Også os. Del et billede af dit LARQ-produkt med os, så sender vi det!

@livelarq #DrinkBrilliantly

Ansvarsfraskrivelse

Din brug af produktet er på eget ansvar. Det er underforstået, at du frivilligt bruger det med fuld viden om, at der er iboende og/eller associerede risici ved at gøre det, og du påtager dig og accepterer enhver og alle risici, der kan være forbundet med eller som opstår ved besiddelse eller brug af produktet, herunder, men ikke begrænset til, risikoen for ejendomsskade eller tab og/eller alvorlig personskade (herunder stød eller død).

Hverken LARQ eller dets forhandlere påtager sig noget ansvar eller erstatningsansvar for skader eller skader, fysiske eller på anden måde, som direkte eller indirekte skyldes brugen eller besiddelsen af dette produkt. LARQ forbeholder sig retten til at revidere denne publikation og til fra tid til anden at foretage ændringer i indholdet uden forpligtelse til at underrette nogen om sådanne revisioner eller ændringer. Produktmodellen kan til enhver tid ændres med henblik på forbedringer uden varsel efter LARQ's skøn.

For fuldstændige oplysninger om begrænsede produktgarantier, ansvarsfraskrivelse, ansvarsbegrænsning, frigivelse og skadesløsholdelse, se venligst LARQs hjemmeside på livelarq.com.

CB: Dette apparat er ikke beregnet til brug af personer (inklusive børn) med nedsatte fysiske, sensoriske eller mentale evner eller mangel på erfaring og viden, medmindre de har fået opsyn eller instruktion i brugen af apparatet af en person, der er ansvarlig for deres sikkerhed. Børn skal være under opsyn for at sikre, at de ikke leger med apparatet.

CE: Dette apparat kan bruges af børn fra 8 år og derover og personer med nedsatte fysiske, sensoriske eller mentale evner eller manglende erfaring og viden, hvis de har fået opsyn eller instruktion i brugen af apparatet på en sikker måde og forstår de involverede farer. Børn må ikke lege med apparatet. Rengøring og brugervedligeholdelse må ikke udføres af børn uden opsyn.

Bortskaffelse

Bortskaffelse (kun for kunder i USA)

LARQ Bottle PureVis™2 Cap indeholder et genopladeligt lithium-polymer batteri, og kappen, som indeholder batteriet, skal bortskaffes korrekt. Fjern ikke batteriet. Bortskaf produktet med batteri i overensstemmelse med gældende lov. Bortskaf ikke produktet eller batteriet ved hjælp af åben ild eller lad dem komme i kontakt med ild. Kontakt dine lokale myndigheder for information om bortskaffelse af produktet med batteriet.

Bortskaffelse (kun for EU-baserede kunder)

Fjernelse af genopladeligt batteri, kun hvis det kræves ved lov i Europa. LARQ Bottle PureVis™2 Cap indeholder et genopladeligt lithium-polymer batteri, som skal bortskaffes korrekt. Fjern ikke batteriet fra produktet, før du har til hensigt at kassere det. Sørg for, at batteriet er helt afladet, inden du fjerner det fra produktet til bortskaffelse. Bortskaf batteriet i overensstemmelse med gældende lov.

Fjernelse af det genopladelige batteri

Sørg for, at batteriet er helt tomt, når du fjerner det. Overhold sikkerhedsforanstaltningerne, når du følger proceduren nedenfor.

1. Skær et kors på silikonecoveret.
2. Fjern det øverste plastikdække.
3. Løsn PCB ved at vippe det løs.
4. Klip ledningerne fra PCB.
5. Fjern batteriet. GØR IKKE hul på batteriet.
6. Tilføj tape på enderne af batteriet.

Warnings & cautions

Advarsler og advarsler

Brug kun LARQ Bottle PureVis™ 2 og LARQ Bottle PureVis™ 2 hættten i henhold til instruktionerne. Forkert betjening af LARQ Bottle PureVis™ 2 kan forårsage skade. Læs og forstå alle advarsler og forholdsregler, før du betjener dette produkt. Brug ikke LARQ-flasken på anden måde end angivet på produktets emballage eller i brugermanualen.

VIGTIGT: Dette produkt er ikke egnet eller beregnet til brug af børn. Dette produkt indeholder små dele og kan ellers være farligt for små børn, især børn under 3 år. Hold produktet og alt farligt udstyr, inklusive dem, der bruger batterier, utilgængeligt for små børn!

Forsigtig: Ultraviolet stråling. Se ikke direkte på lyset. Direkte ultraviolet lys kan irritere øjne og hud eller på anden måde være potentielt skadeligt.

- LARQ Bottle PureVis™ 2 Cap bør udelukkende bruges sammen med LARQ Bottle PureVis™ 2 eller LARQ Bottle Swig Top. Tænd eller betjen ikke LARQ Bottle PureVis™ 2 hættten, mens den ikke er skruet på LARQ Bottle PureVis™ 2 eller LARQ Bottle Swig Top.
- For fuldstændig sikkerhed og effektivitet bør du ikke forsøge at bruge UV-rensningssystemet med andre flasker end LARQ Bottle PureVis™ eller LARQ Bottle Filtered. Effektiviteten af UV-vandrensningen er kun blevet testet med LARQ-flaskerne. LARQ kan ikke garantere UV'ens effektivitet, når den bruges med alternative flaskedesigns, der ikke er fuldt testet eller evalueret.
- Du må aldrig manipulere med, åbne eller ændre LARQ Bottle PureVis™ 2 eller LARQ Bottle PureVis™ 2 Cap. Hvis LARQ Bottle PureVis™ 2 eller en komponent af den fejler eller ikke fungerer som forventet, skal du straks stoppe brugen. Åbn eller forsøg ikke at reparere LARQ Bottle PureVis™ 2 eller dens komponenter.
- UV-C lyset er en elektrisk enhed. Åbn, udsæt, modifier eller rør ikke ved interne kredsløb, da dette kan føre til højspændingschok. Fjernelse eller manipulation med UV-C-lysenhedens elektroniske printkort kan forårsage personskade eller skade på brugeren eller produktet og vil ugyldiggøre alle garantier.
- For at forhindre fare eller elektrisk stød skal du opbevare og opbevare dette produkt væk fra regn eller væske. Brug ikke opladeren i nærheden af vand: for eksempel i nærheden af et badekar, en vaskeskål, en køkkenvask, et vaskekar eller en swimmingpool.
- Rengør ydersiden af produktet med en ren, fugtig klud. Brug aldrig stærke rengøringsprays eller væsker eller lignende kemikalier på produktet.
- Ved genopladning må du kun tilslutte adapteren som beskrevet i produktvejledningen eller brugermanualen. Batteriopladning bør udføres af en voksen. Oplad ikke med noget andet USB-kabel end det USB-kabel, der fulgte med din LARQ Bottle PureVis™ 2.
- Fjern ikke LARQ Bottle PureVis™ 2-hættten, mens en rensedyklus er i gang. Hvis hættten fjernes under en oprensingscyklus uden først at annullere, vil LARQ Bottle PureVis™ 2s automatiske sikkerhedsprotokoller gå i en sikkerhedstilstand. Under sikkerhedstilstanden skiftes UV LED-lyset til en driftstilstand uden skade på mennesker i den resterende del af cyklussen.
- For at annullere en rensedyklus skal du først trykke på knappen øverst på hættten og derefter fjerne hættten sikkert.
- Må ikke bruges som lyskilde.
- Udsæt ikke produktet for temperaturer under frysepunktet eller over 90°F.
- Betjen ikke låget i beholdere som laboratoriebegre.
- Hættens UV-C-lys er ikke beregnet til at desinficere vand på læben eller udvendige overflader af LARQ-flaskerne, hvor lyset ikke når. Det er ikke beregnet til at desinficere de ydre overflader af en drikkebeholder, dvs. dem, der typisk kommer i kontakt med munden, når man drikker. Vær sikker på, at LARQ-flaskerne og LARQ Bottle PureVis™ 2-hættten er blevet ordentligt rengjort før brug.
- Som med ethvert vandbehandlingssystem bør du altid have en backup-metode tilgængelig.
- Tillad ikke påvirkning af UV-C-lyset. Hvis hættten eller UV-C-lysenheden er revnet, skåret eller beskadiget, må den ikke betjenes. Kontakt LARQ kundeservice eller besøg livelarq.com for mere information om korrekt bortskaffelse eller for at returnere.
- Mens omhyggeligt kontrollerede mikrobiologiske tests er blevet udført, kan brugen af hættens UV-C-lys af forbrugere i marken give resultater, der afviger fra laboratorietestdata.
- For at sikre sikker drift må du kun bruge certificerede opladere, der overholder gældende markedsregler og sikkerhedsstandarder (CE, UL, USB-IF eller tilsvarende). Brug af ikke-certificerede eller inkompatible opladere eller en opladningsspænding over 5V kan medføre overophedning af enheden. Hudkontakt kan forårsage forbrændinger. Afbryd straks enheden fra strømforsyningen, lad den køle kontrolleret af og bortskaff den korrekt.

LARQ™. Alle rettigheder forbeholdes.
Designet i Californien. Fremstillet i Kina.
Industrielt design af Impel Studios.

Dækket af et eller flere af følgende patenter: US: 8816300, 10214431, 10227241, 10561156, 10570028, 10669166, 10906819, 10959449, 10959443, 10959469, 10561156, 10570028 17231. EU: 008248926-0001, 008274948-0001. Kina: 2016206839626, 201620673788, 2016206791839, 2017208777830, 2018300763454, ZL2020306651021, ZL70308, ZL70308. Andre amerikanske og udenlandske patenter under behandling.

Det er dit ansvar at gøre dig bekendt med alle produktinstruktioner og advarsler, inklusive, uden begrænsning, produktemballageinstruktioner og advarsler og onlinebrugervejledningen. Følg alle brugerinstruktioner i onlinebrugsanvisningen, og brug altid LARQ™ (eller "produktet") korrekt i overensstemmelse med instruktionerne og advarslerne. Se venligst vores hjemmeside på livelarq.com for fuldstændige instruktioner, advarsler og garantioplysninger.

LARQ

Purify. Track. Self-cleaning.

Bottle PureVis™ 2

Manual del Usuario



Empezando

1 Recarga

Conecte el cable de carga USB-C incluido en la caja para cargar. Esto desbloqueará su nueva Botella LARQ PureVis™ 2.

2 Descarga la aplicación LARQ

Seguir, monitorear y administrar su LARQ Bottle PureVis™ 2. Piense en ella como su propio centro de control de hidratación. Siga las instrucciones de la aplicación para configurar su botella y su perfil de hidratación.

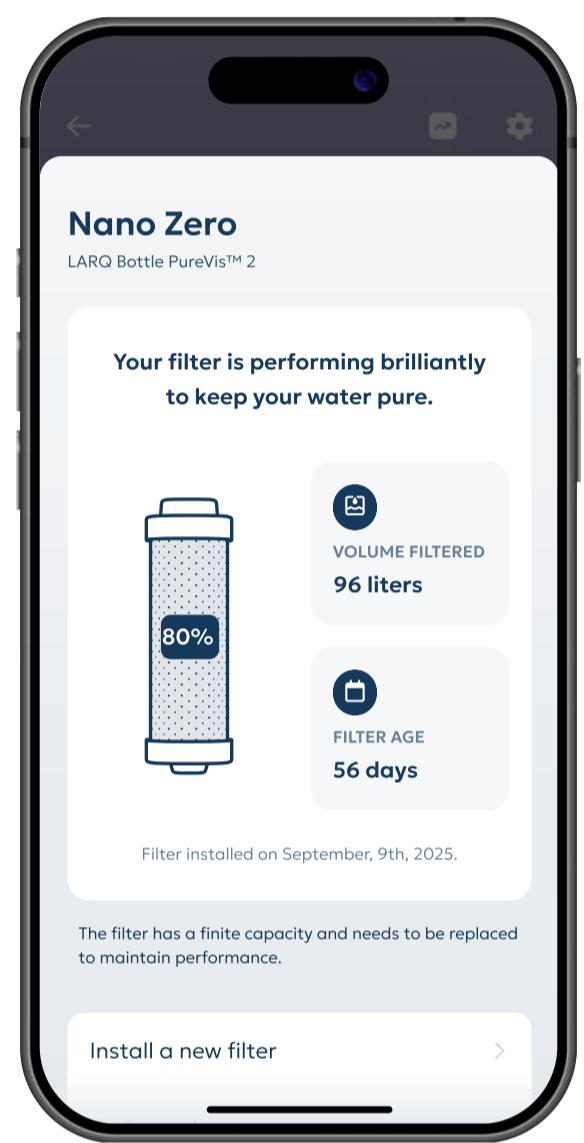

3 Prepara tu filtro

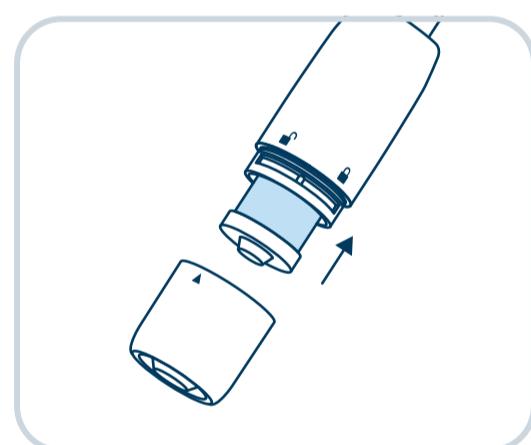
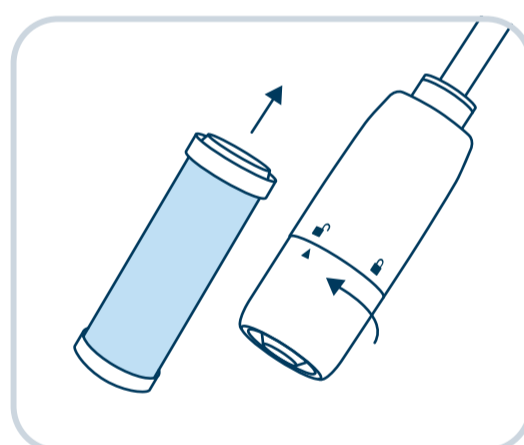
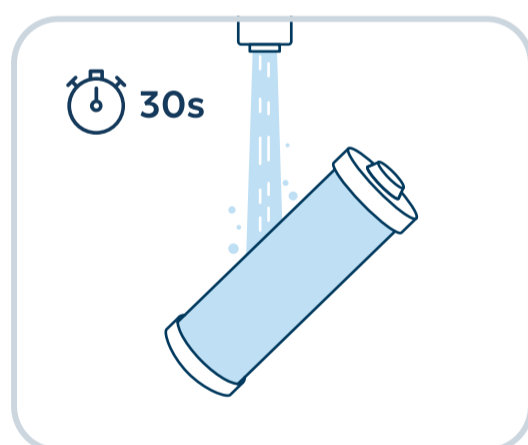

4 Modos de PureVis™



Pulsa una vez para el modo normal



Haz doble clic para el Modo Aventura



PureVis™ se activa cada 2 horas para el Modo de Autolimpieza.

Aprovecha al máximo tu LARQ.



Seguimiento de hidratación

Para un seguimiento preciso de la hidratación, coloque la botella sobre una superficie plana después de beber o llenarla con agua. La botella emitirá una luz blanca (en un plazo de 5 segundos) una vez que haya medido la capacidad de agua.



Cuidado del producto

Dale a tu tapa y accesorio de pajita PureVis™ 2 un enjuague con agua tibia y jabón cada 1-2 semanas. También es una buena idea lavar la botella LARQ con agua tibia y jabón una vez al mes (por ejemplo, mientras la tapa PureVis™ 2 se está cargando) para un reinicio rápido. No pongas la tapa PureVis™ 2 en el lavavajillas.





¡Últimos consejos!



Llene con agua potable que esté clara y sin sedimentos. Para mejores resultados, usa el Modo Aventura sin la Pajita Filtradora.

Comportamiento de iluminación



Modos PureVis™

-  **Modo Normal**
Respirando luz azul cielo.
-  **Modo Aventura**
Luz azul pulsante.



Seguimiento y recordatorio de hidratación

-  **Seguimiento de hidratación**
Respirando luz blanca.
-  **Recordatorio de hidratación**
Luz blanca intermitente.

Battery status

-  **Respirando luz verde.**
¡Estoy cargando!
-  **Luz verde constante**
¡Estoy completamente cargado/a!
-  **Luz verde intermitente**
Bajo en batería. Parpadearé dos veces antes de entrar en modo PureVis™.

Seguridad y solución de problemas

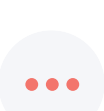
-  **Modo de seguridad (Sensor de luz)**
La luz naranja constante se encenderá cuando se active fuera de la botella.
-  **Modo de Seguridad (Temperatura)**
La luz naranja pulsante parpadeará cuando el líquido esté demasiado caliente dentro de la botella.
-  **Luz roja pulsante**
¡Ay no! Algo está mal. Ve a livelarq.com/warranty-claim

LARQ: Parte de la solución

Eres lo que bebes, así que bebe de manera brillante.

El enfoque de LARQ para la innovación de productos se basa en un solo propósito: facilitar la elección de una hidratación más saludable y sostenible, en cualquier momento y en cualquier lugar.

Nuestra galardonada línea de productos para la hidratación mejora la calidad del agua, el sabor y la conveniencia general, por lo que nunca es una mejor opción optar por una botella de un solo uso.

Estamos aquí para ayudar

¡Regístrese en nuestro programa de garantía en livelarq.com/register y también recibirá ofertas especiales y servicio acelerado!

¿Tiene preguntas sobre los productos LARQ? Diríjase a livelarq.com/support para ver las preguntas frecuentes o póngase en contacto con nuestro equipo de atención al cliente en hello@livelarq.com.

¿Amas LARQ?

Nosotros también. ¡Comparte con nosotros una foto de tu producto LARQ y la publicaremos!

@livelarq #DrinkBrilliantly

Descargo de responsabilidad

El uso que hagas del producto es por tu cuenta y riesgo. Se entiende que lo utilizas voluntariamente con pleno conocimiento de que existen riesgos inherentes y/o asociados al hacerlo, y asumes y aceptas todos y cada uno de los riesgos que puedan estar asociados o que se deriven de la posesión o uso del producto, incluyendo, pero sin limitarse a ello, el riesgo de daños o pérdidas materiales, y/o lesiones graves (incluyendo shock o muerte).

Ni LARQ ni sus minoristas asumen responsabilidad alguna por lesiones o daños, físicos o de otro tipo, resultantes, directa o indirectamente, del uso o posesión de este producto. LARQ se reserva el derecho a revisar esta publicación y a realizar cambios de vez en cuando en su contenido sin obligación de notificar a ninguna persona dicha revisión o cambios. El modelo del producto puede ser modificado por mejoras sin previo aviso en cualquier momento a discreción de LARQ.

Para obtener información completa sobre las garantías limitadas del producto, exención de garantías, limitación de responsabilidad, exención e indemnización, consulta el sitio web de LARQ en livelarq.com.

CB: Este aparato no está destinado a ser utilizado por personas (incluidos niños) con capacidades físicas, sensoriales o mentales reducidas, o con falta de experiencia y conocimientos, a menos que hayan recibido supervisión o instrucciones sobre el uso del aparato por parte de una persona responsable de su seguridad. Los niños deben ser supervisados para asegurarse de que no juegan con el aparato.

CE: Este aparato puede ser utilizado por niños a partir de 8 años y por personas con capacidades físicas, sensoriales o mentales reducidas o con falta de experiencia y conocimientos, si han recibido supervisión o instrucciones sobre el uso del aparato de forma segura y comprenden los peligros que conlleva. Los niños no deben jugar con el aparato. La limpieza y el mantenimiento del usuario no deben ser realizados por niños sin supervisión.

Disposal

Eliminación (sólo para clientes de Estados Unidos)

El tapón de la botella LARQ Bottle PureVis™2 contiene una batería recargable de polímero de litio, y el tapón que contiene la batería debe desecharse adecuadamente. No retires la batería. Desecha el Producto que contiene la batería de acuerdo con la legislación aplicable. No tires el Producto ni la batería al fuego ni permitas que entren en contacto con el fuego. Ponte en contacto con las autoridades locales para obtener información sobre la eliminación del Producto que contiene la batería.

Eliminación (sólo para clientes de la UE)

Retira la batería recargable sólo para desecharla donde lo exija la ley en Europa. El frasco LARQ Bottle PureVis™ 2 Cap contiene una batería recargable de polímero de litio que debe desecharse adecuadamente. No retires la batería del Producto hasta que tengas intención de desecharlo. Asegúrate de que la batería está completamente descargada antes de extraerla del Producto para desecharla. Desecha la batería de acuerdo con la legislación aplicable.

Extracción de la batería recargable

Asegúrate de que la batería está completamente vacía cuando la retires. Observa las precauciones de seguridad cuando sigas el procedimiento que se indica a continuación.

1. Corta una cruz en la cubierta de silicona.
2. Retira la cubierta superior de plástico.
3. Haz palanca para soltar la placa de circuito impreso.
4. Corta los cables de la placa.
5. Retira la batería. NO pinches la batería.
6. Cubre con cinta adhesiva los extremos de la batería.

Advertencias y precauciones

Utiliza la botella LARQ Bottle PureVis™ 2 y la tapa de la botella LARQ Bottle PureVis™ 2 Cap siguiendo únicamente las instrucciones. El uso inadecuado del frasco LARQ Bottle PureVis™ 2 puede causar lesiones. Lee y comprende todas las Advertencias y Precauciones antes de utilizar este Producto. No utilices el frasco LARQ de ninguna otra forma que no sea la indicada en el envase del Producto o en el Manual del Usuario.

IMPORTANTE: Este Producto no es adecuado ni está pensado para ser utilizado por niños. Este Producto contiene piezas pequeñas y puede ser peligroso para los niños pequeños, especialmente para los menores de 3 años. Mantén el Producto y cualquier equipo peligroso, incluidos los que utilizan pilas, fuera del alcance de los niños pequeños.

Precaución: Radiación ultravioleta. No mires directamente a la luz. La luz ultravioleta directa puede irritar los ojos y la piel o puede ser potencialmente dañina por otros motivos.

- El tapón de la botella LARQ Bottle PureVis™ 2 debe utilizarse exclusivamente con la botella LARQ Bottle PureVis™ 2 o la botella LARQ Bottle Swig Top. No enciendas ni utilices el tapón del biberón LARQ PureVis™ 2 mientras no esté enroscado en el biberón LARQ Bottle PureVis™ 2 o en el tapón LARQ Bottle Swig Top.
- Para una seguridad y eficacia completas, no debes intentar utilizar el sistema de purificación UV con botellas que no sean la botella LARQ Bottle PureVis™ o la botella LARQ Bottle Filtered. La eficacia de la purificación UV del agua sólo se ha probado con las botellas LARQ. LARQ no puede garantizar la eficacia de los UV cuando se utilizan con diseños de botella alternativos que no han sido totalmente probados o evaluados.
- Nunca manipules, abras ni alteres la botella LARQ Bottle PureVis™ 2 ni la tapa de la botella LARQ Bottle PureVis™ 2. Si el frasco LARQ Bottle PureVis™ 2 o cualquiera de sus componentes funciona mal o no funciona como se espera, deja de usarlo inmediatamente. No abras ni intentes reparar el frasco LARQ Bottle PureVis™ 2 ni sus componentes.
- La luz UV-C es un dispositivo eléctrico. No abras, expongas, modifiques ni toques los circuitos internos, ya que esto puede provocar una descarga de alto voltaje. La retirada o manipulación de la placa de circuitos electrónicos del conjunto de la luz UV-C puede causar lesiones o daños al usuario o al Producto, y anulará todas las garantías.
- Para evitar peligros o descargas eléctricas, mantén y guarda este Producto alejado de la lluvia o los líquidos. No utilices el cargador cerca del agua: por ejemplo, cerca de una bañera, lavabo, fregadero, lavadero o piscina.
- Limpia el exterior del Producto con un paño limpio y húmedo. No utilices nunca aerosoles o líquidos de limpieza fuertes, ni productos químicos similares en el Producto.
- Cuando recargues la batería, conecta el adaptador sólo como se describe en las instrucciones del Producto o en el Manual del usuario. La recarga de la batería debe realizarla un adulto. No lo cargues con ningún otro cable USB que no sea el cable USB suministrado con tu botella LARQ Bottle PureVis™ 2.
- No retires la tapa del biberón LARQ Bottle PureVis™ 2 Cap mientras se esté realizando un ciclo de purificación. Si se retira la tapa durante un ciclo de purificación sin cancelarlo primero, los protocolos de seguridad automáticos del biberón LARQ PureVis™ 2 entrarán en Modo de seguridad. Durante el Modo de Seguridad, la luz LED UV pasa a una condición de funcionamiento sin daños para las personas durante el resto del ciclo.
- Para cancelar un ciclo de purificación, pulsa primero el botón situado en la parte superior del tapón y, a continuación, retira el tapón de forma segura.
- No lo utilices como fuente de luz.
- No expongas el Producto a temperaturas bajo cero o superiores a 90 °F.
- No utilices la tapa en recipientes como vasos de laboratorio.
- La luz UV-C del tapón no está pensada para desinfectar el agua del labio o las superficies exteriores de las botellas LARQ, donde no llega la luz. No está pensada para desinfectar las superficies exteriores de un recipiente para beber, es decir, las que suelen entrar en contacto con la boca al beber. Asegúrate de que las botellas LARQ y la tapa LARQ Bottle PureVis™ 2 Cap se han limpiado correctamente antes de usarlas.
- Como con cualquier sistema de tratamiento del agua, siempre debes disponer de un método de reserva.
- No permitas que la luz UV-C sufra golpes. Si la tapa o el conjunto de la luz UV-C están agrietados, astillados o dañados, no los utilices. Ponte en contacto con el servicio de atención al cliente de LARQ o visita livelarq.com para obtener más información sobre la eliminación adecuada, o para devolverlo.
- Aunque se han realizado pruebas microbiológicas cuidadosamente controladas, el uso de la luz UV-C del tapón por los consumidores sobre el terreno puede producir resultados que varíen de los datos de las pruebas de laboratorio.
- Para garantizar un funcionamiento seguro, utilice únicamente cargadores certificados que cumplan con la normativa vigente del mercado y las normas de seguridad aplicables (CE, UL, USB-IF o equivalentes). El uso de cargadores no certificados o incompatibles, o de un voltaje de carga superior a 5 V, puede provocar el sobrecalentamiento del dispositivo. El contacto con la piel puede causar quemaduras. Desconecte inmediatamente el dispositivo de la fuente de alimentación, deje que se enfríe de manera controlada y deséchelo correctamente.

LARQ™. Todos los derechos reservados.
Diseñado en California. Fabricado en China.
Diseño industrial de Impel Studios.

Cubierto por una o más de las siguientes patentes: US: 8816300, 10214431, 10227241, 10561156, 10570028, 10669166, 10906819, 10959443, 10969262, 11112763, D885836, D917231. UE: 008248926-0001, 008274948-0001. China: 2016206839626, 201620673788, 2016206791839, 2017208777830, 2018300763454, ZL2020306651021, ZL2020307033854. Otras patentes estadounidenses y extranjeras pendientes.

Es tu responsabilidad familiarizarte con todas las instrucciones y advertencias del producto, incluyendo, sin limitación, las instrucciones y advertencias del embalaje del producto y el manual de usuario online. Sigue todas las instrucciones de uso del manual de instrucciones en línea, y utiliza siempre LARQ™ (o el "producto") correctamente, de acuerdo con las instrucciones y advertencias. Consulta nuestro sitio web livelarq.com para obtener instrucciones completas, advertencias e información sobre la garantía.

LARQ

Purify. Track. Self-cleaning.

Bottle PureVis™ 2

Manuel d'utilisation



Commencer

1 Recharger

Branchez le câble de charge USB-C inclus dans la boîte pour le charger. Cela déverrouillera votre nouvelle LARQ Bottle PureVis™ 2.

2 Téléchargez l'application LARQ

Suivre, surveiller et gérer votre bouteille LARQ PureVis™ 2. Pensez-y comme à votre propre centre de contrôle d'hydratation. Suivez les instructions de l'application pour configurer votre bouteille et votre profil d'hydratation.

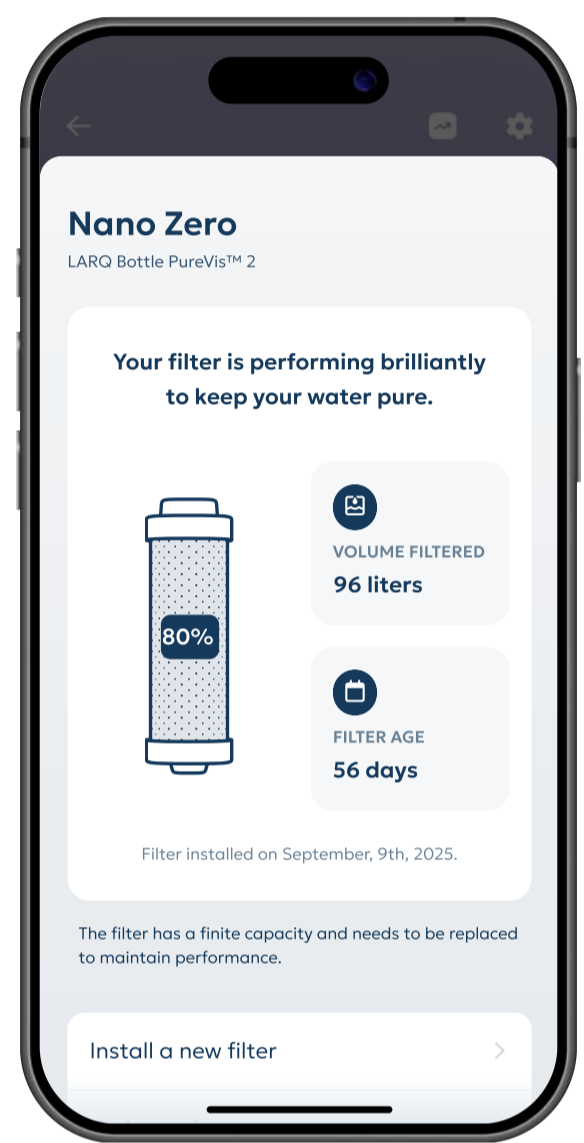

3 Préparez votre filtre

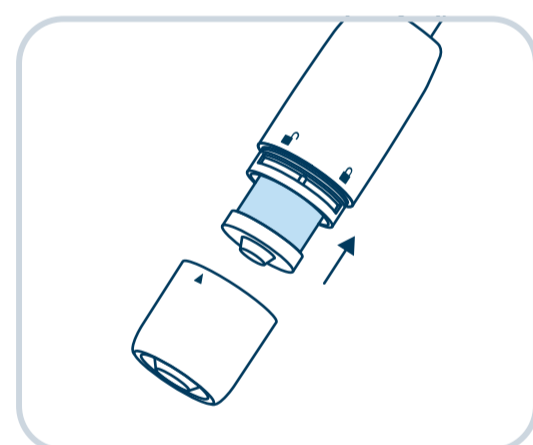
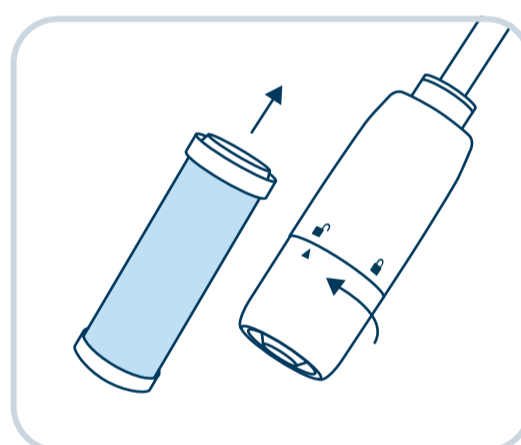
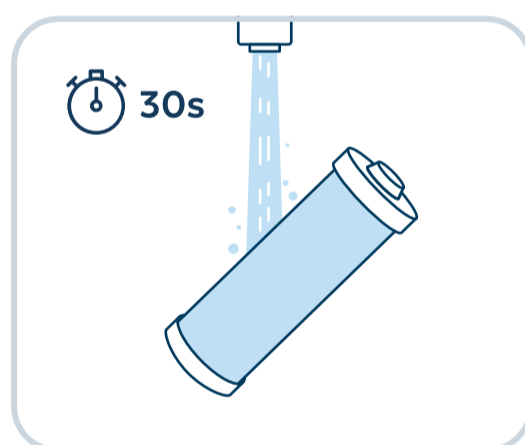

4 Modes PureVis™



Appuyez une fois pour le Mode Normal



Double-cliquez pour le mode Aventure



PureVis™ active tous les 2 heures pour le mode de nettoyage automatique

Tirez le meilleur parti de votre LARQ



Suivi de l'hydratation

Pour un suivi précis de l'hydratation, placez la bouteille sur une surface plane après avoir bu ou rempli d'eau. La bouteille émettra une lumière blanche (dans les 5 secondes) une fois qu'elle aura mesuré la capacité en eau.



Entretien du produit

Donnez à votre accessoire PureVis™ 2 Cap et à votre paille un rinçage savonneux tous les 1 à 2 semaines. Il est également conseillé de laver la bouteille LARQ avec de l'eau savonneuse tiède une fois par mois (par exemple, pendant que votre PureVis™ 2 Cap se charge) pour une remise à zéro rapide. Ne mettez pas le PureVis™ 2 Cap au lave-vaisselle.





Conseils finaux !

Remplissez avec de l'eau potable claire et sans sédiments.



Pour de meilleurs résultats, utilisez le mode Aventure sans la paille filtrante.

Comportement d'éclairage



Modes PureVis™

-  **Mode Normal**
Respire une lumière bleu ciel.
-  **Mode Aventure**
Lumière bleue pulsante.



Suivi et rappel d'hydratation

-  **Suivi de l'hydratation**
Respirer la lumière blanche.
-  **Rappel d'hydratation**
Lumière blanche clignotante.

État de la batterie

-  **Respiration verte lumière**
Je recharge !
-  **Lumière verte constante**
Je suis complètement chargé!
-  **Feu vert clignotant**
Basse batterie. Je vais clignoter deux fois avant un mode PureVis™.

Sécurité et dépannage

-  **Mode de sécurité (Capteur de lumière)**
La lumière orange constante s'allumera lorsque activée à l'extérieur de la bouteille.
-  **Mode de sécurité (température)**
La lumière orange pulsante clignotera lorsque le liquide à l'intérieur de la bouteille sera trop chaud.
-  **Lumière rouge pulsante**
Oh non ! Quelque chose ne va pas. Rendez-vous sur livelarq.com/warranty-claim.

LARQ: Partie de la solution

Vous êtes ce que vous buvez, alors buvez brillamment.

L'approche de LARQ en matière d'innovation de produit est guidée par un seul objectif - nous rendons facile le choix d'une hydratation plus saine et durable, à tout moment et en tout lieu.

Notre gamme primée de produits d'hydratation améliore la qualité de l'eau, le goût et la commodité globale, de sorte que choisir une bouteille à usage unique n'est jamais une meilleure option.

Nous sommes là pour aider

Inscrivez-vous à notre programme de garantie sur livelarq.com/register et vous recevrez également des offres spéciales et un service accéléré.

Vous avez des questions sur les produits LARQ? Rendez-vous sur livelarq.com/support pour consulter notre FAQ ou contactez notre équipe d'assistance à la clientèle à l'adresse hello@livelarq.com.

Aimez-vous LARQ?

Nous aussi. Partagez avec nous une photo de votre produit LARQ et nous la publierons!

@livelarq #DrinkBrilliantly

Clause de non-responsabilité

Vous utilisez ce produit à vos propres risques. Vous reconnaissez implicitement que vous l'utilisez volontairement en toute connaissance des risques inhérents et/ou associés, et vous assumez et acceptez tous les risques qui peuvent être associés ou qui peuvent survenir en utilisant ou en détenant le produit, y compris, mais sans s'y limiter, les risques de dégâts matériels ou de perte, et/ou les blessures sévères (y compris l'électrocution et le décès).

Ni LARQ ni ses revendeurs n'assument la responsabilité de toute blessure ou dommage, physique ou autre, résultant, directement ou indirectement, de l'utilisation ou de la possession de ce produit. LARQ se réserve le droit de réviser ce document et d'y apporter des modifications à tout moment sans obligation d'avertir quiconque de ces révisions et modifications. Le modèle du produit peut être modifié ou amélioré sans préavis et à tout moment à la discrétion de LARQ.

Pour des informations complètes sur les garanties limitées du produit, les exclusions de garanties, la limitation de responsabilité et d'indemnisation, veuillez consulter le site internet de LARQ livelarq.com.

CB: Cet appareil n'est pas destiné à être utilisé par des personnes (y compris des enfants) ayant des capacités physiques, sensorielles ou mentales réduites, ni par des personnes ayant un manque d'expérience et de connaissances à moins qu'elles n'aient reçu un encadrement ou des instructions concernant l'utilisation de l'appareil par une personne responsable de leur sécurité. Les enfants doivent être surveillés pour s'assurer qu'ils ne jouent pas avec l'appareil.

CE: Cet appareil peut être utilisé par des enfants âgés de 8 ans et plus ainsi que par des personnes ayant des capacités physiques, sensorielles ou mentales réduites ou ayant un manque d'expérience et de connaissances s'ils ont reçu un encadrement ou des instructions concernant l'utilisation en toute sécurité de l'appareil et qu'ils comprennent bien les risques. Les enfants ne doivent pas jouer avec l'appareil. Le nettoyage et l'entretien par l'utilisateur ne doivent pas être effectués par des enfants sans surveillance.

Élimination

Élimination des déchets (pour les utilisateurs basés aux Etats-Unis uniquement)

Le LARQ Bottle PureVis™ 2 Cap contient une batterie au lithium polymère rechargeable et le bouchon contenant cette batterie doit être éliminé de façon adaptée. Ne retirez pas la batterie. Jetez le Produit contenant la batterie en respectant les dispositions de la loi applicable. Ne jetez PAS le Produit ou la batterie dans le feu et évitez tout contact avec des flammes. Contactez votre mairie ou des fonctionnaires municipaux pour toute information concernant l'élimination du Produit contenant la batterie.

Élimination des Déchets (Pour les Utilisateurs basés en Europe Uniquement)

Retrait de la batterie rechargeable uniquement pour élimination selon les lois européennes. Le LARQ Bottle PureVis™ 2 Cap contient une batterie au lithium polymère rechargeable qui doit être éliminée de manière appropriée. Ne retirez PAS la batterie du Produit avant d'être certain de vouloir jeter le Produit. Assurez-vous que la batterie est complètement déchargée avant de la retirer du Produit pour élimination. Jetez la batterie en respectant les dispositions prévues par la loi applicable.

Retrait de la batterie rechargeable

Assurez-vous que la batterie est complètement déchargée avant de la retirer. Soyez particulièrement vigilant(e) en suivant la procédure décrite ci-dessous.

1. Découpez l'enveloppe en silicone en formant une croix.
2. Retirez le couvercle en plastique.
3. Retirez le circuit imprimé.
4. Coupez les fils reliés au circuit imprimé.
5. Retirez la batterie. NE percez PAS la batterie.
6. Recouvrez les extrémités de la batterie de ruban adhésif.

Avertissements et mises en garde

Utilisez la LARQ Bottle PureVis™ 2 et le LARQ Bottle PureVis™ 2 Cap uniquement comme indiqué dans les instructions. Une mauvaise utilisation de la LARQ Bottle PureVis™ peut causer des blessures. Veuillez lire et vous assurer de comprendre tous les Avertissements et Précautions avant d'utiliser ce Produit. N'utilisez pas la LARQ Bottle PureVis™ d'une autre façon que celle indiquée sur le packaging du Produit ou dans le Manuel d'Utilisation.

IMPORTANT: Ce Produit n'est pas prévu ni adapté pour une utilisation par des enfants. Ce Produit contient de petits composants et peut être dangereux pour de jeunes enfants, particulièrement les enfants de moins de 3 ans. Gardez ce Produit et tout équipement dangereux, y compris ceux contenant des batteries, hors de portée des jeunes enfants!

Avertissement: Rayonnement Ultraviolet. Ne pas regarder directement la source lumineuse. La lumière directe des Ultraviolets peut irriter les yeux et la peau ou être potentiellement nocive.

- Le LARQ Bottle PureVis™ 2 Cap doit être utilisé exclusivement avec la LARQ Bottle PureVis™ ou le LARQ Bottle Swig Top. N'allumez pas ni ne faites fonctionner le LARQ Bottle PureVis™ 2 Cap lorsque celui-ci n'est pas vissé sur la LARQ Bottle PureVis™ 2 ou le LARQ Bottle Swig Top.
- Pour une efficacité et une sécurité totales, ne tentez pas d'utiliser le système de purification UV avec des bouteilles autres que la LARQ Bottle PureVis™ ou le LARQ Bottle Filtered. L'efficacité de la purification de l'eau par UV a été testée uniquement avec les LARQ Bottles. LARQ ne peut garantir l'efficacité des UV sur des modèles de bouteilles différents qui n'ont pas été testés ou évalués.
- Ne tentez jamais d'ouvrir ou de modifier la LARQ Bottle PureVis™ ou le LARQ Bottle PureVis™ Cap. Si la LARQ Bottle PureVis™ 2 ou ses composants venaient à fonctionner anormalement ou rencontraient une baisse de performance, cessez immédiatement l'utilisation. Ne tentez ni d'ouvrir ni de réparer vous-même la LARQ Bottle PureVis™2 ou ses composants.
- La lampe UV-C est un appareil électrique. Vous ne devez ni ouvrir, ni modifier, ni exposer ni toucher le circuit interne car cela pourrait entraîner un choc électrique. Retirer ou modifier le circuit électronique de la lampe UV-C peut causer des blessures ou dommages à l'utilisateur du Produit, et annulera toutes les garanties.
- Pour éviter tout danger ou électrocution, conservez et rangez ce Produit loin de la pluie ou de tout liquide. N'utilisez pas le chargeur près de l'eau : par exemple, près d'une baignoire, d'un lavabo, d'un évier, d'un lave-linge ou d'une piscine.
- Nettoyez l'extérieur du Produit à l'aide d'un chiffon humide propre. N'utilisez jamais de spray ou liquide nettoyant puissant, ou autre produit chimique sur le Produit.
- Pour recharger le produit, branchez l'adaptateur uniquement comme décrit dans les instructions du Produit ou dans le Guide d'Utilisation. Le rechargement de la batterie doit être fait par un adulte. N'utilisez aucun autre câble USB que celui fourni avec votre LARQ Bottle PureVis™2.
- Ne pas retirer le LARQ Bottle PureVis™ 2 Cap pendant le cycle de purification. Si le bouchon est retiré pendant le cycle de purification, sans avoir annulé au préalable le cycle, les protocoles de sécurité automatiques de la LARQ Bottle PureVis™ entreront en Mode Sécurité. En Mode Sécurité, les rayons UV-C passent à un état de fonctionnement sans danger pour l'homme pendant le reste du cycle.
- Pour arrêter le cycle de purification, appuyez d'abord sur le bouton sur le sommet du bouchon, puis retirez le bouchon en toute sécurité.
- Ne l'utilisez pas comme source de lumière.
- N'exposez pas le produit à des températures en dessous de 0°C ou au-dessus de 32°C.
- Ne faites pas fonctionner le bouchon dans des récipients de type bécher de laboratoire.
- Le rayonnement UV-C du bouchon n'est pas destiné à désinfecter l'eau sur le bord de les LARQ Bottles ou sur les surfaces extérieures où la lumière ne parvient pas. Il n'est pas destiné à désinfecter les surfaces extérieures d'un contenant à boisson, par exemple, les parties qui sont en contact avec la bouche au moment de boire. Assurez-vous que les LARQ Bottles et le LARQ Bottle PureVis™ 2 Cap ont été correctement nettoyés avant toute utilisation.
- Comme pour n'importe quel système de traitement de l'eau, il est préférable d'avoir une méthode alternative disponible.
- Évitez absolument tout choc sur la lampe UV-C. Si le bouchon ou le dispositif de la lampe UV-C est fissuré, ébréché ou endommagé, ne le mettez pas en route. Contactez le service client de LARQ ou rendez-vous sur livelarq.com pour plus d'informations concernant l'élimination appropriée ou le retour du Produit.
- Bien que des tests microbiologiques poussés ont été menés, l'utilisation du rayonnement UV-C du bouchon par les utilisateurs dans la vie courante peut produire des résultats différents des résultats de tests en laboratoire.
- Pour garantir un fonctionnement sécurisé, utilisez uniquement des chargeurs certifiés conformes aux réglementations du marché et aux normes de sécurité en vigueur (CE, UL, USB-IF ou équivalent). L'utilisation de chargeurs non certifiés ou incompatibles, ou d'une tension de charge supérieure à 5 V, peut entraîner une surchauffe de l'appareil. Le contact avec la peau peut provoquer des brûlures. Débranchez immédiatement l'appareil de l'alimentation, laissez-le refroidir de manière contrôlée, puis éliminez-le conformément aux directives en vigueur.

LARQ™. Tous droits réservés.

Conçu en Californie. Fabriqué en Chine.

Design industriel par Impel Studios.

Protégé par un ou plusieurs des brevets suivants:

États-Unis: 8816300, 10214431, 10227241, 10561156, 10570028, 10669166, 10906819,
10959443, 10969262, 11112763, D885836, D917231. EU: 008248926-0001, 008274948-0001.

Chine: 2016206839626, 201620673788, 2016206791839, 2017208777830, 2018300763454,
ZL2020306651021, ZL2020307033854. Autres demandes de brevets américains et étrangers déposées.

Il est de votre responsabilité de vous familiariser avec l'ensemble des instructions et avertissements relatifs à ce produit, y compris et sans s'y limiter, les instructions et avertissements du packaging du produit et le manuel d'utilisation en ligne. Suivez toutes les instructions du manuel d'utilisation en ligne, et utilisez toujours correctement LARQ™ (ou le « produit ») en respectant les instructions et avertissements. Veuillez vous rendre sur notre site internet livelarq.com pour consulter la totalité des instructions, avertissements et informations sur la garantie.

LARQ

Purify. Track. Self-cleaning.

Bottle PureVis™ 2

Manuale d'uso



Iniziare

1 Ricarica

Collegare il cavo di ricarica USB-C incluso nella scatola per caricare. Questo sbloccherà la tua nuova LARQ Bottle PureVis™ 2.

2 Scarica l'app LARQ

Rintraccia, monitora e gestisci la tua LARQ Bottle PureVis™ 2. Pensala come il tuo centro di controllo personalizzato per l'idratazione. Segui le istruzioni dell'app per configurare la tua bottiglia e il tuo profilo di idratazione.

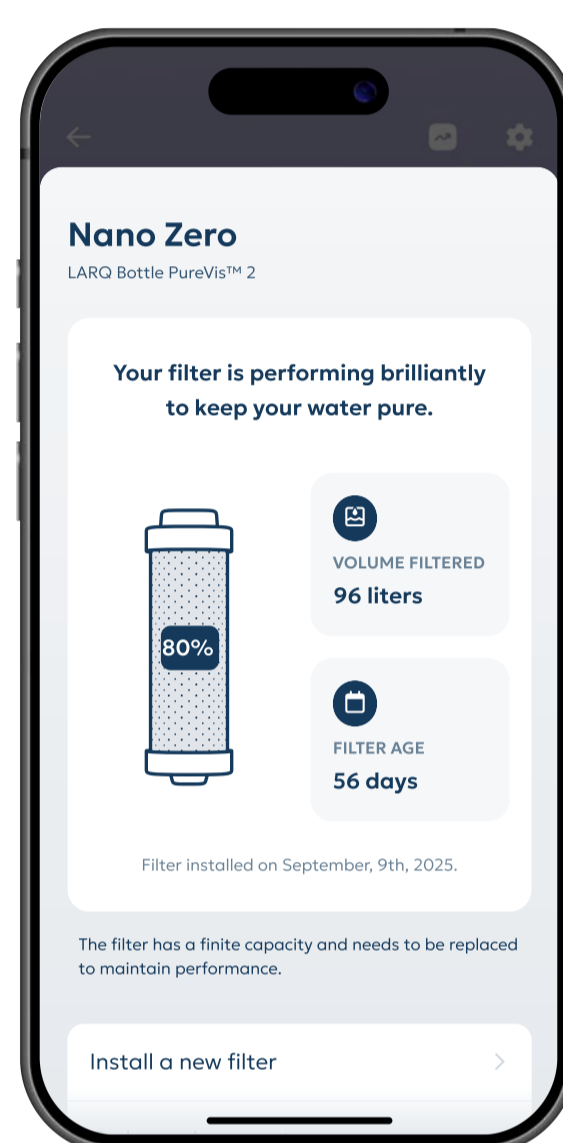

3 Prepara il tuo filtro

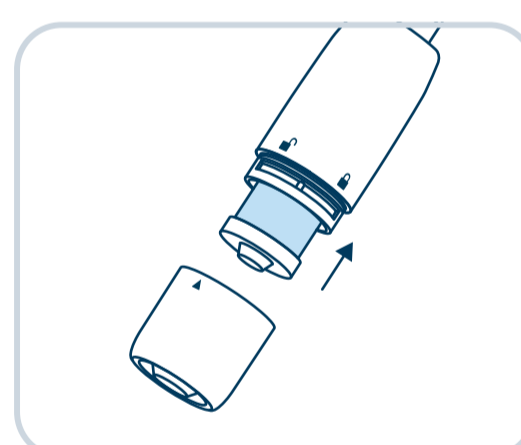
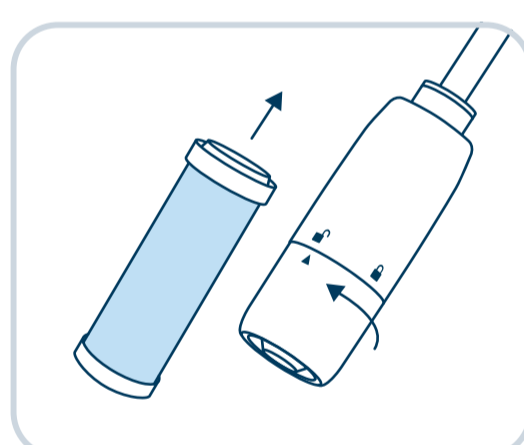
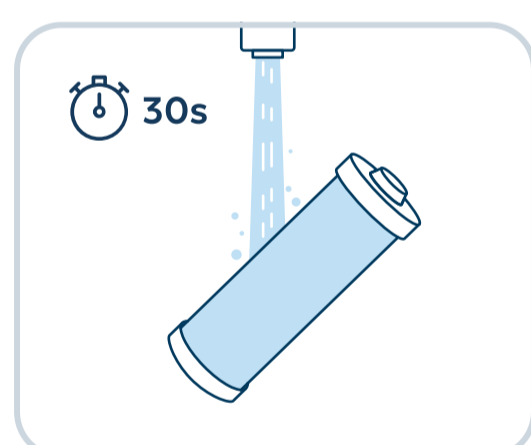

4 Modalità PureVis™



Premi una volta per la Modalità Normale



Fare doppio clic per la modalità Avventura



PureVis™ si attiva ogni 2 ore per la modalità di autolavaggio

Ottimizza al massimo il tuo LARQ



Monitoraggio dell'idratazione

Per una misurazione accurata dell'idratazione, posiziona la bottiglia su una superficie piana dopo averla bevuta o riempita con acqua. La bottiglia si illuminerà di luce bianca (entro 5 secondi) una volta che avrà misurato la capacità di acqua.



Cura del prodotto

Date al vostro PureVis™ 2 Cap e al suo attacco a cannuccia un risciacquo con acqua calda e sapone ogni 1-2 settimane. È anche una buona idea lavare la LARQ Bottle con acqua calda e sapone una volta al mese (per esempio, mentre il vostro PureVis™ 2 Cap si sta caricando) per un ripristino rapido. Non mettete il PureVis™ 2 Cap in lavastoviglie.





Ultimi consigli!

Riempire con acqua potabile che sia limpida, senza sedimenti.



Per ottenere i migliori risultati, utilizza la modalità Avventura senza la Paglia Filtrante.

Comportamento di illuminazione



Modalità PureVis™

-  **Modalità normale**
Respirare la luce blu del cielo.
-  **Modalità Avventura**
Luce blu pulsante.



Monitoraggio idrico e promemoria

-  **Monitoraggio dell'idratazione**
Respirando luce bianca.
-  **Promemoria di idratazione**
Luce bianca lampeggiante.

Stato della batteria

-  **Respiro luce verde**
Sto caricando!
-  **Luce verde stabile**
Sono completamente carico!
-  **Luce verde lampeggiante**
Basso livello di batteria. Flasherò due volte prima di passare alla modalità PureVis&Ttrade;.

Sicurezza e risoluzione dei problemi

-  **Modalità di sicurezza (Sensore di luce)**
La luce arancione costante si accenderà quando attivata fuori dalla bottiglia.
-  **Modalità di sicurezza (Temperatura)**
La luce arancione pulsante lampeggerà quando il liquido all'interno della bottiglia sarà troppo caldo.
-  **Luce rossa pulsante**
Oh no! Qualcosa non va. Vai su livelarq.com/warranty-claim.

LARQ: Parte della soluzione

Sei quello che bevi, quindi bevi brillantemente.

L'approccio di LARQ all'innovazione dei prodotti è guidato da un unico scopo - rendiamo facile optare per la scelta di idratazione più sana e sostenibile, in qualsiasi momento e ovunque.

La nostra premiata linea di prodotti per l'idratazione migliora la qualità dell'acqua, il gusto e la comodità complessiva, in modo che scegliere una bottiglia monouso non sia mai una migliore opzione.

Siamo qui per aiutare.

Registrati per il nostro programma di garanzia su livelarq.com/register e riceverai anche offerte speciali e servizio rapido.

Hai domande sui prodotti LARQ? Vai su livelarq.com/support per le domande frequenti o contatta il nostro team di supporto clienti su hello@livelarq.com.

Ami LARQ?

Anche noi. Condividi con noi una foto del tuo prodotto LARQ e la pubblicheremo!

@livelarq #DrinkBrilliantly

Disclaimer

Your use of the product is at your own risk. It is understood that you are voluntarily using it with full knowledge that there are inherent and/or associated risks in doing so, and you assume and accept any and all risks that may be associated with or that arise out of possession or use of the product, including, but not limited to, the risk of property damage or loss, and/or serious injury (including shock or death).

Neither LARQ nor its retailers assume any responsibility or liability for any injuries or damages, physical or otherwise, resulting, directly or indirectly, from the use or possession of this product. LARQ reserves the right to revise this publication and to make changes from time to time in the contents thereof without obligation to notify any person of such revision or changes. The product model may be changed for improvements without notice at any time at the discretion of LARQ.

For complete information on limited product warranties, disclaimer of warranties, limitation of liability, release and indemnity, please see the LARQ website at livelarq.com.

CB: This appliance is not intended for use by persons (including children) with reduced physical, sensory or mental capabilities, or lack of experience and knowledge, unless they have been given supervision or instruction concerning use of the appliance by a person responsible for their safety. Children should be supervised to ensure that they do not play with the appliance.

CE: This appliance can be used by children aged from 8 years and above and persons with reduced physical, sensory or mental capabilities or lack of experience and knowledge if they have been given supervision or instruction concerning use of the appliance in a safe way and understand the hazards involved. Children shall not play with the appliance. Cleaning and user maintenance shall not be made by children without supervision.

Dichiarazione di non responsabilità

L'uso del prodotto è a tuo rischio. Comprendi che usi volontariamente un prodotto che presenta rischi intrinseci e/o associati; inoltre, comprendi e accetti tutti i rischi associati, o potenzialmente associabili, al possesso o all'utilizzo del prodotto; tra questi, non a titolo esclusivo, si annoverano il rischio di danneggiare o rovinare irreparabilmente beni materiali e/o di ferire gravemente persone (tra cui shock e decesso).

Né LARQ né i suoi rivenditori hanno alcuna responsabilità in caso di incidenti o danni, fisici o di altro genere, derivanti, direttamente o indirettamente, dall'utilizzo o dal possesso di questo prodotto. LARQ si riserva il diritto di modificare questo documento e di apportare cambiamenti ai suoi contenuti senza l'obbligo di avvisare gli utenti in merito a tali modifiche. Il modello del prodotto può essere modificato con fini migliorativi senza alcun avviso, in qualsiasi momento, a discrezione esclusiva di LARQ.

Per informazioni complete sulle garanzie limitate del prodotto, sulla dichiarazione di non responsabilità, sulla limitazione di responsabilità e sull'indennizzo e manleva, ti preghiamo di visitare il sito livelarq.com.

CB: Questo dispositivo non è destinato all'uso da parte di persone (tra cui i bambini) con ridotte capacità fisiche, sensoriali o mentali, o di persone prive dell'esperienza e delle conoscenze adeguate, a meno che tali persone non siano soggette a supervisione e ricevano istruzioni adeguate, in relazione all'uso del dispositivo, da parte di un soggetto responsabile della loro sicurezza. I bambini devono essere sottoposti a supervisione affinché non usino il dispositivo come un giocattolo.

CE: Questo dispositivo può essere usato dai bambini dagli 8 anni in su e da persone con ridotte capacità fisiche, sensoriali o mentali, o prive dell'esperienza o delle conoscenze adeguate, esclusivamente in presenza di una corretta supervisione o fornitura di istruzioni relative al dispositivo e previa comprensione dei rischi ad esso legati. I bambini non devono giocare con il dispositivo. La pulizia e la manutenzione non devono essere eseguite dai bambini senza supervisione.

Rimozione della batteria ricaricabile

Assicurati che la batteria sia completamente scarica prima di rimuoverla. Osserva le misure di sicurezza quando applichi la procedura sottostante.

1. Fai un taglio a croce sulla copertura di silicone.
2. Rimuovi la copertura di silicone sommitale.
3. Allenta la scheda circuitale.
4. Taglia i fili della scheda circuitale.
5. Togli la batteria. NON forare la batteria.
6. Applica il nastro adesivo sulle estremità della batteria.

Avvertimenti e precauzioni

Usa LARQ Bottle PureVis™ 2 e il tappo di LARQ Bottle PureVis™ Cap 2 Cap esclusivamente secondo le istruzioni. Un uso scorretto di LARQ Bottle PureVis™ 2 può causare problemi all'utente. Ti preghiamo di leggere e comprendere gli avvertimenti e le precauzioni prima di mettere in funzione il Prodotto. Non usare la LARQ Bottle diversamente da quanto indicato sulla confezione del Prodotto o nel suo manuale utente.

IMPORTANTE: Questo Prodotto non è pensato per essere usato dai bambini. Il Prodotto contiene parti piccole che potrebbero risultare pericolose per i bambini, specialmente per i minori di 3 anni. Mantieni il Prodotto, e qualsiasi sua dotazione potenzialmente pericolosa, compresi i modelli dotati di batterie, fuori dalla portata dei bambini.

Precauzione: Radiazione ultravioletta. Non guardare direttamente la luce. La luce ultravioletta diretta può irritare gli occhi e la pelle e può essere potenzialmente dannosa.

- Il tappo di LARQ Bottle PureVis™ Cap 2 Cap deve essere usato solo con LARQ Bottle PureVis™ 2 o LARQ Bottle Swig Top. Non accendere o mettere in funzione il tappo LARQ Bottle PureVis™ Cap 2 se non è avvitato su LARQ Bottle PureVis™ 2 o LARQ Bottle Swig Top.
- Ai fini di ottenere la massima sicurezza ed efficacia, non cercare di usare il sistema di purificazione UV con bottiglie diverse da LARQ Bottle PureVis™ o LARQ Bottle Filtered. L'efficacia della purificazione dell'acqua con UV è stata testata solo sulle LARQ Bottle. LARQ non garantisce l'efficacia del sistema UV su bottiglie diverse non sottoposte ad adeguato test o valutazione.
- Non manomettere, aprire o alterare LARQ Bottle PureVis™ 2 o il tappo LARQ Bottle PureVis™ Cap 2. Se LARQ Bottle PureVis™ 2 o qualsiasi suo componente risulta difettoso o non funziona come previsto, interrompine subito l'utilizzo. Non aprire o cercare di riparare LARQ Bottle PureVis™ 2 o i suoi componenti.
- La luce UV-C è un dispositivo elettrico. Non aprire, esporre, modificare o toccare la circuiteria interna, in quanto queste azioni possono provocare uno shock da alta tensione. La rimozione o la manomissione della scheda circuitale del dispositivo per luce UV-C può causare incidenti o danni all'utente o al Prodotto e rende nulle tutte le garanzie.
- Per impedire danni o shock, tieni sempre il Prodotto lontano dalla pioggia o da altri liquidi. Non usare il caricatore vicino all'acqua: per esempio, non utilizzarlo nei pressi di una vasca da bagno, di un lavello da cucina, di un lavandino o di una piscina.
- Pulisci l'esterno del Prodotto con un panno umido e pulito. Non usare mai spray pulenti, liquidi aggressivi o sostanze chimiche simili sul Prodotto.
 - Durante la ricarica, collega l'adattatore solo come previsto dalle istruzioni del Prodotto o dal manuale utente. La ricarica deve essere eseguita da un adulto. Non usare cavi di ricarica diversi da quello fornito assieme alla tua LARQ Bottle PureVis™ 2.
- Non rimuovere il tappo LARQ Bottle PureVis™ Cap 2 mentre è in corso il ciclo di purificazione. Se il tappo viene rimosso durante il ciclo di purificazione senza prima annullare l'operazione, LARQ Bottle PureVis™ 2 entrerà in automatico nella modalità di sicurezza. Durante la modalità di sicurezza, la luce LED UV passa ad una condizione di funzionalità non dannosa per l'essere umano per il tempo restante del ciclo.
- Per annullare un ciclo di purificazione, premi per prima cosa il pulsante sopra al tappo e poi puoi rimuovere il tappo in modo sicuro.
- Non usare come fonte di luce.
- Non esporre il Prodotto a temperature sotto lo zero o sopra i 90°F.
- Non mettere in funzione il tappo in contenitori come la vetreria da laboratorio.
- La luce UV-C del tappo non è pensata per disinfettare l'acqua sul bordo o su superfici esterne alle LARQ Bottle, dove la luce non arriva. Non è pensata per disinfettare le superfici esterne del contenitore, ossia quelle tipicamente a contatto con la bocca durante l'azione di bere. Assicurati che le LARQ Bottle e il tappo LARQ Bottle PureVis™ Cap 2 siano stati puliti adeguatamente prima dell'uso.
- Come con qualsiasi altro sistema di trattamento delle acque, dovresti sempre avere un metodo di riserva disponibile.
- Non urtare la luce UV-C. Se il tappo o il sistema di luce UV-C risulta crepato, scheggiato o danneggiato, non metterlo in funzione. Contatta il servizio clienti LARQ o visita livelarq.com per avere ulteriori informazioni in merito alla restituzione o allo smaltimento.
- Nonostante siano stati condotti vari test microbiologici controllati, l'uso della luce UV-C da parte dei consumatori nella vita reale può produrre risultati che variano da quelli ottenuti in condizioni di laboratorio.
- Per garantire un funzionamento sicuro, utilizzare esclusivamente caricabatterie certificati che rispettino le normative di mercato e gli standard di sicurezza applicabili (CE, UL, USB-IF o equivalenti). L'uso di caricabatterie non certificati o incompatibili, o di una tensione di ricarica superiore a 5 V, può causare il surriscaldamento del dispositivo. Il contatto con la pelle può provocare ustioni. Scollegare immediatamente il dispositivo dall'alimentazione, lasciarlo raffreddare in modo controllato e smaltirlo correttamente.

LARQ™. Tutti i diritti riservati.

Progettata in California. Realizzata in Cina.

Design industriale di Impel Studios.

Coperta da uno o più dei seguenti brevetti: US: 8816300, 10214431, 10227241, 10561156, 10570028, 10669166, 10906819, 10959443, 10969262, 11112763, D885836, D917231. EU: 008248926-0001, 008274948-0001. Cina: 2016206839626, 201620673788, 2016206791839, 2017208777830, 2018300763454, ZL2020306651021, ZL2020307033854. Altri brevetti statunitensi e internazionali in attesa di approvazione.

È tua responsabilità familiarizzare con le istruzioni e le caratteristiche del prodotto, tra cui, in senso non limitativo, le istruzioni e gli avvertimenti relativi al confezionamento del prodotto e il manuale utente disponibile online. Segui le istruzioni del manuale online e usa LARQ™ (o il “prodotto”) sempre secondo le istruzioni e gli avvertimenti forniti. Ti preghiamo di visitare livelarq.com per prendere visione di istruzioni, avvertimenti e informazioni sulla garanzia.